

# MF 8S

205–305 HV

HELPPOKÄYTTÖISTEN JA  
LUOTETTAVIEN TRAKTOREIDEN  
UUSI AIKAKAUSI



MASSEY FERGUSON



reddot winner 2021







reddot winner 2021



Vain kuukausia uuden aikakauden traktorimme julkistamisen jälkeen se niitti jo mainetta ja kunniaa. MF 8S valittiin vuoden 2021 traktoriksi ja palkittiin tuotesuunnittelun Red Dot -palkinnolla vuonna 2021 sekä AE50-palkinnolla.

# MF 8S – Helppokäyttöisten ja luotettavien traktoreiden UUSI AIKAKAUSI

”Rajoja rikkovia MF 8S -sarjan traktoreita on ennennäkemättömän hieno käyttää. Niistä huokuu tulevaisuuden tyyli ja Massey Fergusonin omintakeisuus.”

Thierry Lhotte  
Vice-President & Managing Director Massey Ferguson Europe & Middle East

Mullistavan MF 8S -sarjan myötä Massey Ferguson kääntää uuden lehden traktoreiden historiassa. Traktorit ovat täydellinen viljelyratkaisu, jonka käyttäminen on miellyttävä elämys ja jossa hyödynnetään liitettävyyttä ja älyviljelytekniikkaa.

Massey Ferguson vastaa nykyajan kestävän viljelyn vaatimuksiin uusinta tekniikkaa hyödyntävillä koneilla, joiden ohjaamoissa on kaikki tarvittavat yhdistetyt palvelut, jotta voit harjoittaa liiketoimintaasi tehokkaammin. Käyttäjälle räätälöity käyttökokemus alkaa ostohalujen heräämisestä ja kestää koneen koko toiminta-ajan.

MF 8S -sarjan traktoreissa on uusimmat yhdistetyt palvelut, joiden avulla voit astua uudelle ennakoivan tuen aikakaudelle.

Yhdistettävyyden ansiosta kuljettajat pysyvät aina yhteydessä maatalaan, koneisiin ja Massey Ferguson -jälleenmyyjään ja -asiantuntijoihin, jotta he eivät koskaan joudu pellolla pulaan ja toimivat aina kestävästi ja tehokkaasti.

Yhdistettävyyden mahdollistamat palvelut räätälöidään tarpeisiisi, ja niiden avulla traktorisi pysyy toiminnassa, suorituskykyisenä ja tehokkaana.

MF 8S on edellä aikaansa ja häikäisee mukavuudellaan, yhdistettävyydellään, helppokäyttöisyydellään, tehokkuudellaan, taloudellisuudellaan ja luotettavuudellaan.





# MF 8S

## VILJELIJÖIDEN SUUNNITTELEMAT KONEET VILJELIJÖILLE

Aloitimme MF 8S -hankkeen puhtaalta pöydältä. Sen perustana oli Asiakkaan ääni -tutkimus, jossa haastateltiin asiakkaita ja toimijoita useista maista eri puolilta maailmaa.

Asiakkaat korostivat erityisesti mukavuutta, helppokäyttöisyyttä, vastinetta rahalle, erinomaista luotettavuutta, intuitiivista ja kätevää hallintaa, tehokasta voimansiirtoa maahan, täyttä yhdistettävyyttä ja yhteensopivuutta vaativimpien työvälineiden kanssa.

Hanke oli kaikille mukana olleille innostava ja mahdollisuus jatkaa Massey Fergusonin helppokäyttöisten ja luotettavien traktoreiden vankkaa perinnettä.

**LOPPUTULOKSENA UUDEN AIKAKAUDEN  
MASSEY FERGUSON -TRAKTORI. MF 8S.**



## HUIPPUMUOTOILUA

MF PROTECT-U -KONSEPTI

06



## ÄLYVILJELY JA LIITETTÄVYYS

20



10

## MUKAVUUTTA OHJAAMON

OHJAAMOJEN UUSI AIKAKAUSI

## TEHTY MAKSIMOIMAAN

### KÄYTTÖAIKA

PALVELUIDEN JA ASIAKASTUEN UUSI AIKAKAUSI

44

26

## SUORITUSKYKYÄ

TEHOKAS MOOTTORI

28

## HUIPPUTEHOKAS

VOIMANSIIRTO



Viljelijöiden suunnittelemat koneet viljelijöille .....	4
Huippumuotoilua – MF Protect-U -konsepti .....	6
MF 8S:n yleiskatsaus .....	8
Mukavuutta ohjaamoon – Ohjaamojen uusi aikakausi .....	10
Mukavuutta ohjaamoon – Efficient-versio .....	16
Mukavuutta ohjaamoon – Exclusive-versio .....	18
Älyviljely ja liitettävyys .....	20
Suorituskykyä – Tehokas moottori .....	26
Huipputehokas voimansiirto .....	28
Monipuolisuutta ja vetokykyä .....	36
Tehty kovaan työhön – Hydraulikka ja voimanulosotto .....	40
Tehty maksimoimaan käyttöaika – Palveluiden ja asiakastuen uusi aikakausi .....	44
Räätälöi MF 8S maatilasi näköiseksi – Lisävarusteet ja tekniset tiedot .....	50

# HUIPPUMUOTOILUA

MF PROTECT-U -MUOTOILU – MOOTTORI JA OHJAAMO ON SUUNNITELTU VARMISTAMAAN HYVÄ NÄKYVYYS, MUKAVUUS, TEHOKKUUS JA SUORITUSKYKY.

MF Protect-U -muotoilun kauneus tekee traktorista silmiin pistävän ainutlaatuisen – moottorin ja ohjaamon väliin jää 24 cm:n väli. Muotoilu tarjoaa kuljettajalle suojaa ja paremman näkyvyyden ja käyttömukavuuden. Koska moottori on täysin kapseloitu ohjaamosta erilleen, melu ja värinä ohjaamossa on nykytraktoreiden vähäisintä: vain 68 dB! Lisäksi se parantaa ohjaamon lämmöneristystä ja moottorin jäähdytystehoa, mikä pidentää käytettävyyssaikaa. Ohjaamo, sulavalinjainen konepelti ja kallistettu eteenpäin taipuva tuulilasi tarjoavat mahdollisimman hyvän näkyvyyden joka suuntaan sekä tilaa ja käyttömukavuutta.

## PROTECT-U- MUOTOILU

Kapseloitu moottori parantaa moottorin suorituskykyä ja parantaa jäähdytystehoa varmistamalla raikkaan ilman saannin.



” Tulevaisuuden tyyliä.  
Omaleimaista  
Massey Fergusonia. ”

”

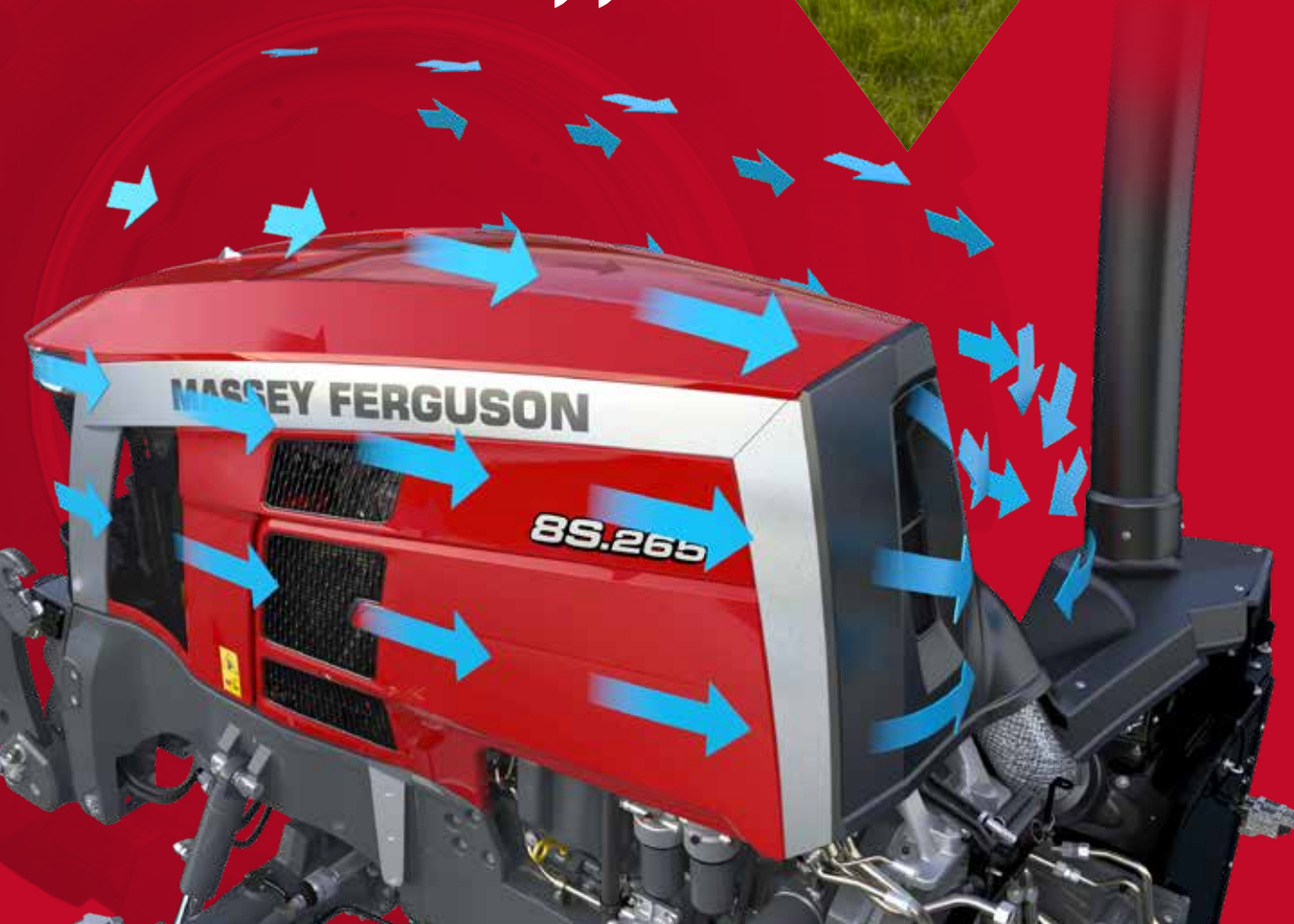

## MENNEISYYS ANTAA VOIMAA **TULEVAISUUTEEN**

Uusi MF 8S -sarja on muotoiltu poikkeuksellisesti mutta käytännöllisesti. Uusvanha muotoilu kunnioittaa brändin menneisyyttä, mistä kielivät uusi tulkinta MF:n harmaasta kylkiviivasta ja kulmikkaasta muotoilusta, joka juontaa juurensa MF 100- ja MF 3000 -sarjoihin.



**MENNEISYYTEMME...**



**...ANTAA VOIMAA TULEVAISUUTEEN**

# MF 8S:N YLEISKATSAUS

MF 8S on edellä aikaansa ja häikäisee mukavuudellaan, yhdistettävyydellään, helppokäyttöisyydellään, tehokkuudellaan, taloudellisuudellaan ja luotettavuudellaan.

## Tilan, mukavuuden, ergonomian ja yhdistettävyyden seuraava taso

Markkinoiden hiljaisin ohjaamo – melutaso vain 68 dB ja näkyvyys 360°. Ohjaamon ja etuakselin jousitus parantavat ajettavuutta, ja uusi MF vDisplay Digital -mittaristo esittää kaikki tarpeelliset tiedot kootusti. Uusi kädensija tarjoaa mahdollisimman hyvän traktorin toimintojen hallinnan.

## Pienet käyttökustannukset

- ▶ Moottorin tehokkuus – enimmäisteho ja -vääntö matalilla moottorin käyntinopeuksilla auttavat vähentämään polttoaineenkulutusta 10 %:lla ja laskevat melutasoa
- ▶ Hydrauliset venttiilinnostimet
- ▶ Helposti saavutettavat huoltokohteet
- ▶ MF Care -korjaus- ja huoltosopimukset

VALITTAVANA ON KUUSI MALLIA, JA NE OVAT KAIKKI HYVIÄ VALINTOJA.

	MF 8S.205	MF 8S.225	MF 8S.245	MF 8S.265	MF 8S.285	MF 8S.305
Moottori	AGCO Power ja "All-in-One" Stage V -tekniikka					
Moottorilavuus	6 sylinteriä, 7,4 litraa					
Voimansiirto	Dyna E-Power Dual Clutch / Dyna-7 / Dyna-VT					Dyna-VT
Suurin teho, 1 850 r/min	205 hv	225 hv	245 hv	265 hv	285 hv	305 hv
Suurin teho EPM	225 hv	245 hv	265 hv	285 hv	305 hv	NA
Suurin vääntö, 1 000–1 500 r/m	950 Nm	1 000 Nm	1 100 Nm	1 200 Nm	1 260 Nm	1 280 Nm

## Tehokkaat voimansiirrot parantavat tuottavuutta ja tehokkuutta

- ▶ Uudet Dyna-7-Powershift-vaihteistot vaihtavat mukavan sulavasti
  - ▶ Dyna E-Power -kaksoiskytkinvoimansiirto mahdollistaa nopeudenvaihdon koko käyttöalueella vääntöä keskeyttämättä
  - ▶ Portaaton Dyna-VT-voimansiirto on erittäin mukava käyttää, ja se optimoi polttoaineenkulutusta kaiken aikaa
  - ▶ Kaikissa kolmessa voimansiirroissa on moottorin tehon hallinta, jotta lisätehoa saadaan tarpeen tullen
- ▶ Täydelliset moottorin ja voimansiirron yhdistelmät tuottavat parhaan tehon







**Helppokäyttöisiä, älykkäitä ja kestäviä viljelytekniikoita. Uusi Datatronic 5 -pääte ja lisävarusteena saatava Fieldstar 5 -pääte tarjoavat uusimman helppokäyttöisen tarkkuusviljelypaketin**

- ▶ 9":n kosketusnäyttöpääte tekee maanviljelystä aiempaa intuitiivisempaa ja tarkempaa
- ▶ MF Guide -ominaisuudet parantavat taloudellisuutta vähentämällä päällekkäisyyttä
- ▶ MF-lohko- ja paikkakohtainen määrän säätö mahdollistaa levitysmäärän säätämisen työn aikana, minimoii päällekkäisyyden, estää käsittelemättömien kohtien syntymisen ja minimoii tuotteen haaskauksen automaattisesti
- ▶ MF TaskDoc laatii ja lähettää yksityiskohtaisia tietoja töistä turvallisesti konttoriin ja yhteistyökumppaneille turvallisen Agrirouter-pilvipalvelimen kautta
- ▶ MF Connect -telemetria mahdollistaa lähes reaaliaikaisen valvonnan ja päätöksenteon etänä, mikä tehostaa toimintaa ja maksimoi käyttöajan

**Ripeää työskentelyä vaativimmillakin työkoneilla**

Jopa viisi hydraulikkaventtiiliä takana ja kolme edessä mukaan lukien etunostolaite ja Power Beyond -asennus sekä erittäin tehokas takanostolaite. Hydraulikkajärjestelmä mahdollistaa työskentelyn leveimmillä työvälillä ja lisää monipuolisuutta.

# VIRTUAALI- TODELLISUUS



## VOIT ASTUA MF 8S:N OHJAAMON ÄLYPUHELIMESI AVULLA



### ◀ VAIHE 1

Käytä QR-koodinlukusovellusta. Lataa sovellus ilmaiseksi iTunes- tai Android Play -kaupasta.



### ◀ VAIHE 2

Avaa sovellus ja lue tämä QR-koodi...



### ◀ VAIHE 3

... ja nouse Massey Ferguson -traktorisi ohjaamoon.

Voit kokea eXperience-kierroksen 2D liikuttamalla älypuhelimasi eri suuntiin tai käyttämällä sormiasi.



### ◀ VAIHE 4

Voit kokea eXperience-kierroksen 3D napsauttamalla sen kuvaketta ja käyttämällä VR-laseja.



**MUKAVUUTTA  
OHJAAMON**



## OHJAAMO

Mukavuuden,  
näkyvyyden ja  
hallintalaitteiden  
UUSI AIKAKAUSI

Modernien traktoreiden suunnittelun alusta alkaen Massey Fergusonin ohjaamot on tiedetty erinomaisiksi. MF 8S -sarjan ohjaamojen MF Protect-U -muotoilu ottaa jälleen askeleen eteenpäin. Olemme nähneet paljon vaivaa sen eteen, että voit työskennellä päivästä toiseen tuottavassa työympäristössä, jossa yhdistyvät tilavuus, mukavuus, näkyvyys, hiljaisuus, helppokäyttöisyys, yhdistettävyyden ja korkea laatu. Tiedämme, että tuottavampi kuljettaja antaa paremman liiketuloksen.



3,4 m<sup>3</sup>:n

tila kuljettajalle ja matkustajalle



NÄKYVYYS

6,6 m<sup>2</sup>:n

LASIN PINTA-ALA

ja kallistettu tuulilasi parantavat turvallisuutta,  
käytettävyyttä ja työnhallintaa



68 DB

Nykytraktoreiden hiljaisin ohjaamo  
vähentää stressiä ja väsymystä

# TEHTY URAKOITSIJOILLE

” Kuljettajiemme on oltava valppaana pitkien työpäivien ajan. ”

**KULJETTAJAN ON VOITAVA OLLA YLPEÄ TRAKTORISTAAN – SIINÄ VIIHTYMISEN LISÄKSI.**

Työstään ylpeä kuljettaja on tuottavampikin ja tekee tulosta. Jos olet urakoitsija tai pyörität suurta maatilaa, jolla on kuljettajia, MF 8S on traktori, jota he voivat käyttää ylpeinä.

Yhdistetyssä ja mukavassa käyttöympäristössä on käytetty elegantteja ja laadukkaita materiaaleja ja viimeistelyitä. MF 8S -ohjaamon eteen on tehty huolellista tutkimustyötä, ja se onkin suunniteltu vain ja ainoastaan kuljettajan paremman toiminnan mahdollistamiseen yksilöllisesti.





# MUKAVUUTTA OHJAAMON

TOISINAAN PIENET YKSITYISKOHDAT VOIVAT  
KEVENTÄÄ TYÖTAAKKAASI MERKITTÄVÄSTI.

**UUSI MF VDISPLAY -PÄÄTE.**  
MF 8S:n helposti hahmotettava  
digitaalinen kojetaulu  
on räätälöitävissä.



**AINA YHTEYDESSÄ** – AGCO Partsilta on saatavana kaksi  
USB-porttia ja säädettävä puhelimien- ja tablettinpidike.

Käytä radiota tai puhelimesi toimintoja Datatronic 5:n kautta.

**HELPPO JA TURVALLINEN PÄÄSY.**  
Suuri leveä ovi, askelmat, kaiteet ja  
kallistettava ohjauspylväs takaavat luokkansa  
parhaan ohjaamon käytettävyyden.

# MUKAVUUTTA OHJAAMOON

## HÄIKÄISYSUOJA.

Jopa neljä häikäisyuojaa, kallistettu etutuulilasi ja suuri katto tuottavat kattavasti suojaavan varjon.



## ETUTUULILASINPYYHKIJÄ.

MF Protect-U -ohjaamossa tuulilasista katetaan 72 %. Lisävarusteena on saatavana sivuttaispyyhkijä.



## SIVUPEILEISSÄ on säädettävä

ylä- ja alaosa, mikä mahdollistaa mahdollisimman hyvän näkymän kuljetustöissä ja vähentää sokeita pisteitä. Lisävarusteina on saatavana: sähköinen huurteenpoisto ja sähköisesti säädettävät peilit.



**16 LED-VALO LISÄVARUSTEENA** muuttaa yön päiväksi. Vakiomallin teknisissä tiedoissa MF 8S sisältää automaattisen valonheittimen aktivoinnin ja automaattisen työvalojen katkaisun viiveellä työpäivän päätteeksi.



**OHJAAMON JOUSITUS** lisää mukavuutta. Saatavana on kaksi tyyppiä: mekaaninen ja aktiivinen mekaaninen.



**AKTIIVINEN MEKAANINEN OHJAAMON JOUSITUS** käyttää hallittua venttiilinohtausta ja jousisäätteisiä iskunvaimentimia tuottamaan optimaalisen vaimennusvoiman kaikissa ajotilanteissa. Se on säädettävissä, joten sinä päätät kyydin tasaisuuden.



## AINA RAIKASTA

TEHOKKAASSA ILMASTOINTIJÄRJESTELMÄSSÄ on 14 autotyylisiä puhallusaukkoa, jotka sijaitsevat kuljettajan eri puolilla niin, että ilma jakaantuu täydellisesti...

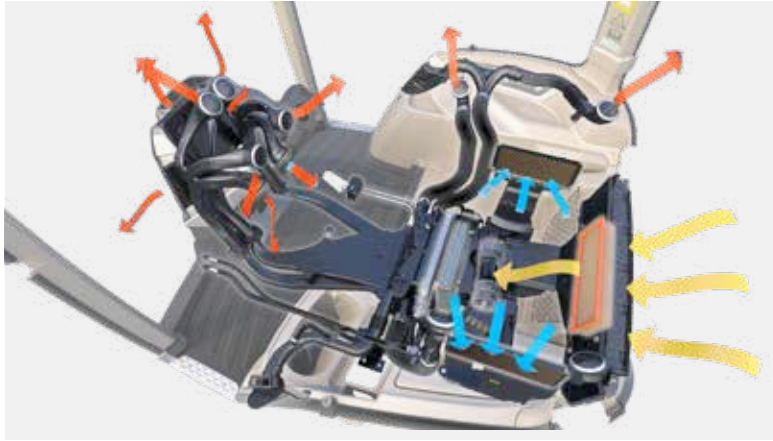

...ja Exclusive-versiossa automaattinen hallinta on käytettävissä Datatronic 5:n kautta (saatavana lisävarusteena Efficient-versioon)...



...ja hallintalaitteet on sijoitettu kätevästi kädensijaan.



Matkustajan istuimen alla sijaitsevassa VIILEÄLOKEROSSA eväät säilyvät pitkään.



## KÄY ISTUMAAN JA NAUTI TYÖPÄIVÄSTÄSI

Massey Ferguson tarjoaa luokkansa parhaan istuimen mallista riippuen ja mukavuutta lisääviä lisävarusteita.



### PERUSMALLI

Ilmajousitettu kääntyvä istuin



### EFFICIENT-VERSIO

Automaattinen ilmajousitettu kääntyvä istuin, lämmitetty, sivuttaisvaimennus



### EXCLUSIVE-VERSIO

Puolinahkainen automaattinen ilmajousitettu kääntyvä istuin, ilmastoituu, 2 lämmitystasoa, sivuttaisvaimennus, kahdessa suunnassa säädettävä selkänöja ja Dynamic Damping System

# MUKAVUUTTA OHJAAMON

Efficient on MF 8S -sarjan keskitason paketti, joka on suunniteltu älykkäämpää työskentelyä ja entistä parempia tuloksia varten.

Efficient-paketti parantaa tuottavuutta: voit työskennellä nopeammin ja tarkemmin ja erittäin mukavasti, ergonomisesti ja luotettavasti. Sen avulla parhaat ja vaativimmat työvälineet pysyvät hallussasi, ja voit hyödyntää niiden tarjoamaa tuottavuuden lisäystä.

## EFFICIENT-VERSIO

TARKKAA TYÖSKENTELYÄ TUKEVA VARUSTELU

	MUKAVUUS JA TURVALLISUUS
<b>STANDARD</b>	QuadLink-etukselin jousitus Mekaaninen ohjaamon jousitus Manuaalinen ilmastointi Automaattinen ilmajousitettu kääntyvä istuin, lämmitetty, sivuttaisvaimennus Radiossa Bluetooth/USB-yhteys ja integroitu mikrofoni – käyttöpainikkeet kädensijassa

	LISÄVARUSTEET
	Mekaaninen aktiivinen ohjaamon jousitus Automaattinen ilmastointi 16 LED-työvalo Takakamera Peilien sähköinen huurteenpoisto ja säätö Puolinahkainen automaattinen ilmajousitettu kääntyvä istuin, ilmastoitu, 2 lämmitystasoa, sivuttaisvaimennus, kahdessa suunnassa säädettävä selkänöja ja Dynamic Damping System Radiossa Bluetooth/USB-yhteys/DAB+ ja integroitu mikrofoni – käyttöpainikkeet kädensijassa

	TEHOKKUUS
	40 km/h Dyna-7- tai Dyna E-Power AutoDrive -voimansiirto Kaikki hallintalaitteet ergonomisen kädensijan Multipad-vivussa Suljettu hydraulikkajärjestelmä, 150 l/min Sähköiset ja mekaaniset hydraulikkaventtiilit

	50 km/h Eco Dyna-7- tai Dyna E-Power -voimansiirto
	Suljettu hydraulikkajärjestelmä, 205 l/min, tai ECO-hydraulikka, 205 l/min 4 800 kg 3. lk. etunostolaite 1 000 r/min etuvoimanotto

	YHDISTETTÄVYYS
	MF Connect -telemetry 5 vuoden lisenssillä

Datatronic 5:n 9 tuuman kosketusnäyttö (traktorin asetusten hallinta ja ISOBUS integroituna ja lisävarusteena, radion ja puhelimen käyttöliittymä, MF E-Loader, kamera ja MF Guide -yhteensopiva)
Fieldstar 5 -pääte
ISOBUS
MF Guide -ohjausjärjestelmä ja tarkat ajolinjat
MF-osion- ja käyttöasteenhallinta
MF TaskDoc Pro
MF Next Management FMIS
MF TaskDoc -tallennus kaikista töistä



## ELEKTROHYDRAULINEN EFFICIENT-MONITOIMI-JOYSTICK

A Etunostolaitteen nosto tai takahydraulikkaventtiilin ohjaus +

B Etunostolaitteen lasku tai takaventtiilin ohjaus –

C Etu- tai takaventtiilin ohjaus +

D Etu- tai takaventtiilin ohjaus –

Lisävarusteena 9 tuuman  
Datatronic 5 -pääte

Multipad-vipu

Ajotila



Valojen ja ilmastoinnin hallinta

Kaksi mekaanista hydraulikkaventtiiliä



Voimanulosottonopeus

Nostolaitteen hallintalaitteet

Voimanulosoton kytkentä

Nostolaitteen syvyydensäätö

Puhelimen ja radion säätö

Pidonhallinta

Käsikaasu

# MUKAVUUTTA OHJAAMON

Exclusive on yhdistelmä korkean tason muunneltavuutta ja viimeistelyä asiakkaille, jotka etsivät edistyneiden piirteiden ja toimintojen traktoria ergonomiaan, mukavuuteen, automaatioon, älyviljelyominaisuuksiin ja liitettävyyteen liittyen.

Versio on tarkoitettu kiireiselle, isolle toimijalle, joka kaipaa liiketoimintaansa kustannustehokkuutta parantavia huippuominaisuuksia. Useiden toistuvasti käytettyjen hallintalaitteiden käyttömukavuus on yksi Exclusive-kädensijan useista eduista.

Exclusive-paketti sisältää Datatronic 5 -ohjauspaneelin vakiona. 9-tuumaiselta kosketusnäyttöpäätteeltä voi hallita traktorin toimintoja, ja ISOBUS-yhteensopivuus helpottaa työvälineiden hallintaa ja MF-älyviljelyratkaisujen hyödyntämistä maatalous 4.0:ssa.

Exclusive-paketin avulla voit käyttää teknisesti kehittyneimpiä ja vaativimpia työvälineitä optimaalisella tehokkuudella niiden tarjoaman tuottavuudenlisäyksen hyödyntämiseksi.

## EXCLUSIVE-VERSIO

TUOTTAVUUDEN JA KEKSELIÄISYYDEN ERINOMAINEN NÄYTTÖ

	MUKAVUUS JA TURVALLISUUS	TEHOKKUUS	YHDISTETTÄVYYS
<b>STANDARD</b>	QuadLink-etuakselin jousitus Mekaaninen aktiivinen ohjaamon jousitus Automaattinen ilmastointi 16 LED-työvaloa Takakamera Peilien sähköinen huurteenpoisto ja säätö Puolinahkainen automaattinen ilmajousitettu kääntyvä istuin, ilmastoitu, 2 lämmitystasoa, sivuttaisvaimennus, kahdessa suunnassa säädettävä selkänoja ja Dynamic Damping System DAB-radio, Bluetooth ja integroitu mikrofoni	40 km/h Dyna-VT, 40 km/h Eco, Dyna-7 tai Dyna E-Power AutoDrive -voimansiirto* Kaikki hallintalaitteet ergonomisen kädensijan Multipad-vivussa Suljettu hydraulikkajärjestelmä, 150 l/min 4 elektronista hydraulikkaventtiiliä ohjattavissa sähköohjauksella tai sormenpäällä	9 tuuman Datatronic 5 -kosketusnäyttöpäätte (traktorin asetusten hallinta ja ISOBUS integroituna, kamera- ja MF Guide -yhteensopivuus) Yhteensopiva MF Guide -ohjauksen kanssa tehtaalta lähtien MF Connect -telemetria 5 vuoden lisenssillä MF TaskDoc -tallennus kaikista töistä ISOBUS
<b>LISÄVARUSTEET</b>		50 km/h Eco Dyna-7, Dyna E-Power tai Dyna-VT 50 km/h Eco* Suljettu hydraulikkajärjestelmä, 205 l/min, tai ECO-hydraulikka, 205 l/min 4 800 kg 3 lk. etunostolaite 1 000 r/min etuvoimanno Jopa 8 hydraulikkaventtiiliä täysin määritettävissä ja räätälöitävissä Exclusive-kädensijasta	MF Guide -ohjausjärjestelmä ja tarkat ajolinjat MF-osion- ja käyttöasteenhallinta MF TaskDoc Pro MF Next Management FMIS Fieldstar 5 -päätte Radion ja puhelimen käyttöliittymä, MF E-Loader-hallinta 9 tuuman Datatronic 5 -kosketusnäyttöltä

\* riippuu paikallisesta lainsäädännöstä



## SÄHKÖHYDRAULINEN EXCLUSIVE-JOYSTICK

- A Etunostolaitteen nosto tai takahydraulikkaventtiilin ohjaus +
- B Etunostolaitteen lasku tai takaventtiilin ohjaus -
- C Etu- tai takaventtiilin ohjaus +
- D Etu- tai takaventtiilin ohjaus -

Multipad-vipu

Ajotila



9 tuuman  
Datatronic 5 -pääte

Voimanulosoton  
kytkentä

3 sormenpäällä ohjattavaa  
hydrauliikkaventtiiliä

Valojen ja ilmastoinnin hallinta

Nostolaitteen syvyydensäätö

Puhelimen ja radion säätö

Pidonhallinta

Käsikaasu



# ÄLYVILJELY JA LIITETTÄVYYS

Uuden MF 8S -sarjan älyviljelyominaisuudet ja liitettävyys ovat aivan uudella tasolla.

Traktoreissa on vakiona liitettävyyspaketti, joka sisältää tosiaikaisen tieto- ja etäpalvelun. Lisäksi niissä on uusi ja intuitiivisempi Datatronic 5 -käyttöliittymä ja Fieldstar 5 -pääte, jolla voi hallita älyviljely- ja maanviljely 4.0 -ominaisuuksia, kuten: MF Guide, MF-osion- ja käyttöasteenhallinta sekä tiedonsiirto ja hallinta MF TaskDoc- ja TaskDoc Pro -ohjelmien kautta.

” Käytämme toiminnassamme uusinta tekniikkaa ja haluamme säästää resursseja ja tarvitsemme erinomaista tiedonhallintaratkaisua. ”

16.05.2020

15:56



24°C

START

Temporary



OK



95 %

Valve 01 (F)

Valve 01

Valve 02

Valve 03

Valve 04

Valve 05

99 %

0 rpm

F1

F2

F3



V1

V2

V3

V4

V5





# DATATRONIC 5

Powered by Fuse® -älyviljelyratkaisut



► **Uusi MF E-Loader automaattinen hallintatoiminto** auttaa lisäämään kuormauksen tarkkuutta, tuottavuutta ja turvallisuutta. Sen avulla käyttäjät voivat punnita yksittäisiä haarukan tai kauhauksen kuormia. Se myös tallentaa kunkin esineen, kuorman tai työn kokonaispainot, ja ne voidaan siirtää yksinkertaisena laskentatulokseksi. Käyttäjät voivat asettaa ja tallentaa automaattisia sekvenssejä eri kuormaussykleille. MF E-Loader tarjoaa myös käytännöllisen kauhannarvitusvalmiuden.



► **Radiotoimintojen käyttö Datatronic 5:n kautta:** yhdistä laitteet Bluetoothiin, USB:n tai Aux-liitännän kautta, mahdollisuus synkronoida useampi kuin yksi älypuhelin. Radiokanavien tallennus, puheluiden vastaanotto ja soittaminen ja muita toimintoja.



► **Kaikkien traktorin toimintojen hallinta ja optimointi**, kuten voimansiirto, moottori ja hydraulikkajärjestelmä. Lisäksi hämmästyttävä Dual Control -järjestelmä mahdollistaa puolihinnettävien aurojen erinomaisen ohjauksen automatisoimalla kynnön aloituksen ja lopetuksen. Samaan aikaan järjestelmä säätää auran syvyysspyörää suhteessa nostolaitteeseen.



► **Täydellistä työvälineen hallintaa** ISOBUS-liitännällä – ISOBUS mahdollistaa työvälineen ohjausjärjestelmän esittämisen päätteen näytöllä, mikä säästää aikaa ja rahaa, koska ohjaamoon ei tarvitse asentaa lisänäyttöä. Työvälineen pistoke liitetään traktorin ISOBUS-pistorasiaan ja oikea sovellus ladataan päätteelle automaattisesti.



► **Videotila** – Päätteen näytöllä voidaan esittää videokuvaa traktoriin asennetusta kamerasta, minkä avulla käyttäjä voi valvoa työvälineitä ja peruuttaa turvallisemmin ja tehokkaammin.



► **ISOBUS MultiPad-vivun kytkinten määrittäminen** – ISOBUS-työkoneita voidaan ohjata suoraan MultiPad-vivulla. Kaikkien komentojen (traktorin ja työkonetta) käyttäminen samasta vivusta on huomattavasti kätevää kuin lisänäyttöjen ja -vipujen käyttäminen.



► **Päisteenhallinta-asetukset** – Massey Fergusonin kehittämä Datatronic 5 on traktoreissa vakiovarusteena, ja siinä on markkinoiden intuitiivisin ja helppokäyttöisin päisteaumatika. Se säästää päisteessä kuluvaa aikaa merkittävästi, jotta voit keskittyä keskeneräiseen työhön ja kasvattaa satoa helposti.



► **Muisti ja asetukset** – Rajattomaan määrään käyttöasetusyhdistelmiä voidaan tallentaa tietoa työskentelyalueesta, polttoaineen kulutuksesta, työtuoneista ja paljon muuta. Datatronic-päätteeseen voidaan tallentaa kaikki asetukset. Kaikki nämä asetukset voidaan tallentaa ja noutaa traktorissa aiemmin käytettyjen asetusten löytämiseksi.

**MFguide**  
FUSE SYNCHRONISED

## PITÄÄ SINUT URALLA

MF Guide on Massey Fergusonin automaattiohjausjärjestelmä. MF Guide kykenee ohjaamaan alle metrin (Egnos), desimetrin ja senttimetrin tarkkuudella, mikä tehostaa viljelyäsi.

## VASTAANOTTIMIEN JA KORJAUS- SIGNAALIEN VALIKOIMA



**xFILL™-TEKNIikka**  
Jos signaali katoaa alavassa maastossa, MF Guide toimii luotettavasti jopa 20 minuutin ajan ilman korjaussignaalia Trimble®-xFill™-tekniikan ansiosta.



NovAtel®



Trimble®

Massey Fergusonin uuden MF Guide -ohjauksen kanssa on saatavana kaksi erilaista vastaanotinjärjestelmää: NovAtel® ja Trimble®. Maatilalla jo käytössä olevaa Trimble® RTK -infrastruktuuria, kuten NTRIP, voidaan edelleen käyttää. Lisätietoa saat Massey Ferguson -jälleenmyyjiltä ja -maahantuojilta.

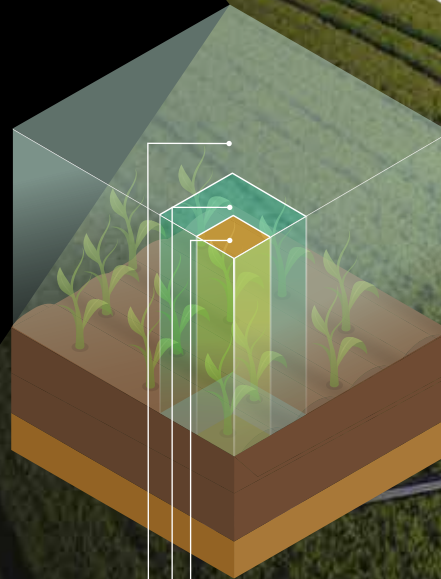

- 2 cm: NovAtel/Trimble RTK
- 4–15 cm: NovAtel/Trimble  
lisävarusteena korjaussignaalit
- 15–30 cm: NovAtel/Trimble Standard



# HELPPO JA NOPEA KÄYTTÖÖNOTTO **GO MODE** -TOIMINNOLLA

Käyttöönotto käy ensikertalaiseltakin 5 minuutissa.  
Kuljettaja pääsee töihin automaattiohjauksen  
kanssa ensimmäistä kertaa kolmen helpon  
toimenpiteen kautta...

RTK-korjaukset

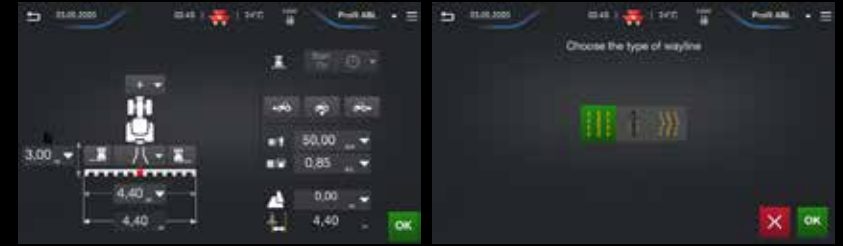

... TYÖVÄLINE...

...AJOLINJAT...



## KESKEISET **HYÖDYT**



### 12 %:N POLTTO- AINEENSÄÄSTÖ

Ohjausjärjestelmien on  
todettu säästävän jopa  
12 % polttoainetta peltotöissä.

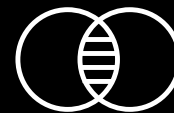

### EI PÄÄLLEK- KÄISYYKSIÄ

MF Guide poistaa päällekkäisyydet  
käytännössä kokonaan.



### SÄÄSTÖ

MF Guide auttaa säästämään rahaa  
vähentämällä päällekkäisyyksiä,  
tarkalla toiminnalla ja  
tehokkuutta parantamalla.



### MUKAVA

MF Guiden tehokas ohjaus  
auttaa lieventämään väsymystä  
ja stressiä työpäivän aikana.





## MFsection control

FUSE SYNCHRONISED

MF-lohkojenhallinta on Massey Fergusonin uusi tarkkuusviljelyratkaisu, jossa on kaikkein kehittynein ja tehokkain lohkojen hallintaominaisuus jopa 36 lohkolle ja 5 tuotteelle. ISOBUS-työvälineiden kanssa yhteensopivan täysin automaattisen lohkojenhallinnan ansiosta siemeniä, lannoitteita ja torjunta-aineita voidaan levittää ilman päällekkäisyyksiä. Näin vältetään lohkojen kaksinkertainen käsittely ja pellon ulkopuolisten alueiden käsittely. Helppokäyttöisen lohkojen hallinnan avustajan avulla voidaan kullekin työvälineelle asettaa korjausarvot. Järjestelmä kytkee traktorin GPS-järjestelmän avulla käsiteltävien alueiden yksittäisiä lohkoja päälle ja pois päältä automaattisesti, minkä ansiosta levitys on taloudellista ja sato paranee.

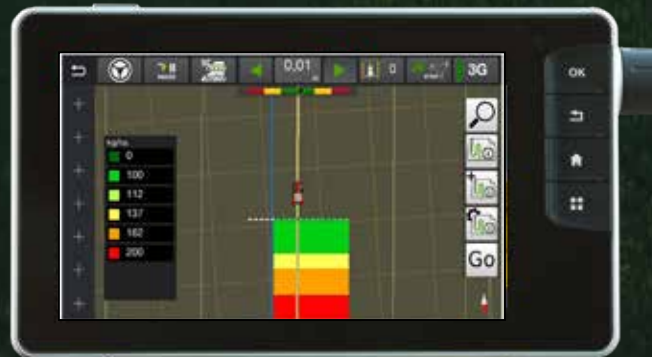

## MFrate control

FUSE SYNCHRONISED

### Säädettävä levitysnopeus – Variable Rate Control (VRC)

Tiedonsiirto TaskDoc™ Pron avulla mahdollistaa levitysmäärän vaihtelun maaperän tai kasvien tarpeiden mukaan ja säästää levitettävää ainetta. Levityskartta esittää siementen, lannoitteen ja torjunta-aineen yksilölliset tarpeet. Ne otetaan käyttöön työn aikana ja niitä sovelletaan automaattisesti. Suurin hyöty: materiaalin määrä voidaan määrittää ja suunnitella peltotietokannan avulla ja levitys toteutetaan näin äärimmäisen tarkasti. Voit esimerkiksi säätää kemikaalin tai lannoitteen määrän aluekohtaisesti, mikä pienentää tuotantokustannuksia ja parantaa satoa.



# MF TASKDOC & AGRIROUTER: SEURAAVAN KONEEN HALLINTA

## MFtask doc

FUSE SYNCHRONISED

Tieto on valtaa. Tarkka tietojen mittaaminen ja tallennus mahdollistavat paremmat päätökset. Uusi TaskDoc™ -järjestelmä on osa maanviljelyn tulevaisuutta ja auttaa viljelijöitä tuottavammiksi tarjoamalla tarkkaa tietoa yrityksen omistajille.

**TaskDoc™** tallentaa, dokumentoi peltorekisteriin ja analysoi tiedot kaikista töistä vaivattomasti ja nopeasti. Tiedot siirretään USB-tallennusvälineellä Datatronic 5 -pääteeltä toimistoon ISOBUS-väylän vakio-TC-BASin avulla. Tiedot käytetystä siementen ja lannoitteen määrästä tai polttoaineen kulutuksesta ovat käytettävissä heti työn jälkeen.

**TaskDoc™ Pro** -version avulla GPS-sijaintitietoja voidaan myös tallentaa ja siirtää tosiaikaisesti älypuhelimella turvallisen AgriRouter-pilven kautta. Se mahdollistaa automaattisen ja saumattoman tietojen vaihdon ja kartoituksen ISOXML-yhteensopivan pellonhallintaohjelman kanssa mukaan lukien MF Next Management FMIS. Tiedot käytetystä materiaalista siirretään ja niitä voidaan valvoa Datatronic 5 -pääteellä työn aikana.



# AGRIROUTER



Tämän yleisen tiedonvaihtoalustan avulla voit yhdistää koneesi ja maatilan Farm Management Information System (FMIS) -tietojärjestelmän myyjästä tai valmistajasta riippumatta. Lisäksi voit päättää, kenen kanssa ja mitä tietoja vaihdetaan. AgriRouter mahdollistaa maanviljelyn digitalisaation, jossa sinä säilytät tietojesi hallinnan.

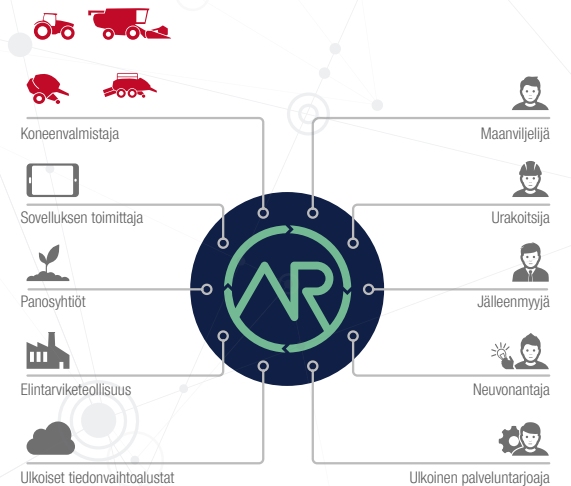

# SUORITUSKYKYÄ

## PUHTAASTI TALOUDELLISTA TEHOA

Uusi MF 8S hyödyntää nykyaikaista moottorin SCR-teknikkaa ja tarjoaa luokkansa parhaan tehon, väännön ja omistuskustannukset.

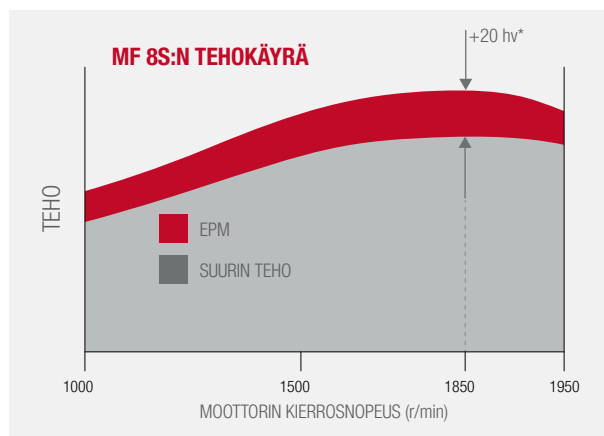
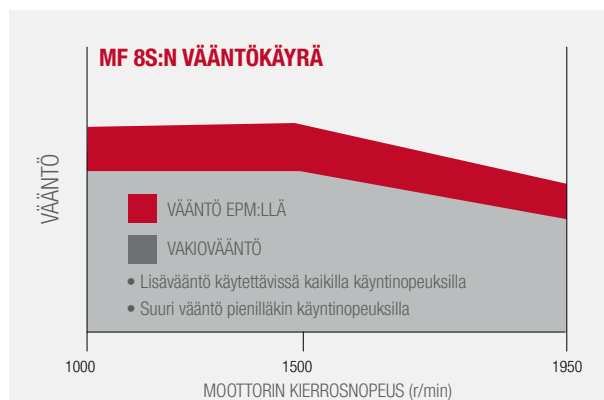

EPM käytettävissä kaikilla käyntinopeuksilla (ei vain enimmäisteholla)

Vakioteho suurimman tehon käyntinopeuden ja suurimman väännön käyntinopeuden välillä



1280 NM

vääntö



305 HV

maksimiteho



-40 %

Hiukkasten vähennys

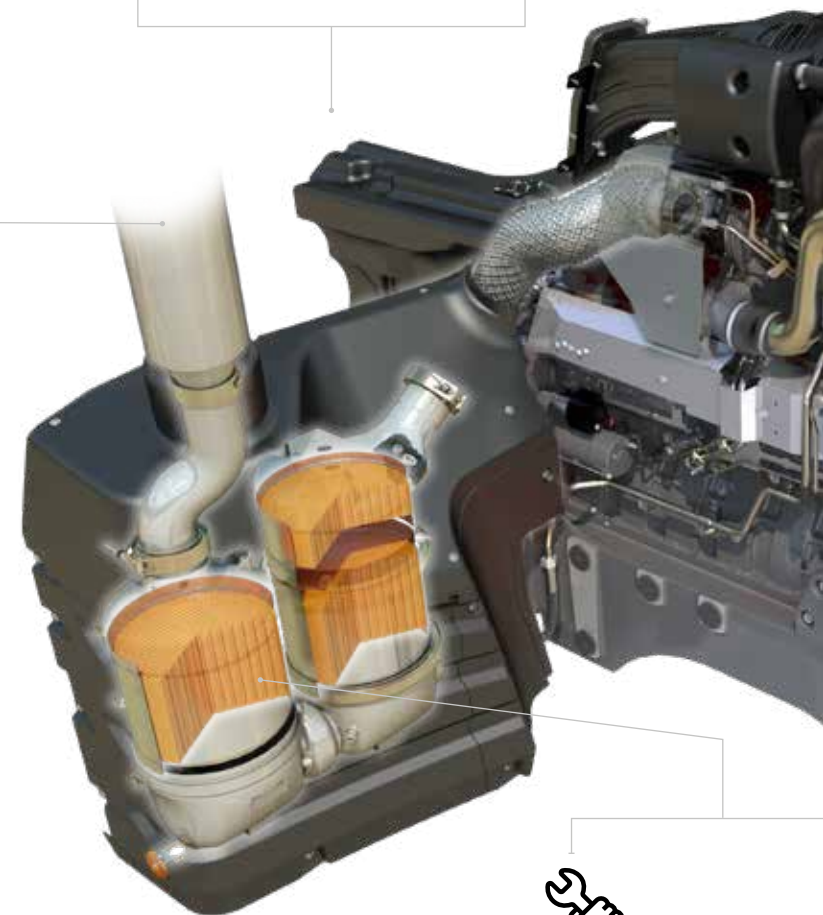

PIENET HUOLTOKULUT



# EFFICIENT KESTÄVYYS

7,4-litrainen 6-sylinterinen AGCO Power -moottori maksimoi ympäristöystävällisimmän saasteenpoistojärjestelmän edut ilmanlaadun parantamiseksi, ilmastomuutoksen hillitsemiseksi ja ympäristön melun hillitsemiseksi.



**+8 % TEHOA ▶**

EPM-moottorintehonhallinnalla



**+5 %**  
Tuottavuus



**10 %:N**  
**POLTTOAINEENSÄÄSTÖ**

Polttoaineensäästö pienemmillä moottorin käyntinopeuksilla



**-5,5 DB**  
moottorin pienemmän käyntinopeuden ansiosta



**MATALA TYHJÄKÄYNTI**

Automaattisesti matala tyhjäkäyntinopeus säästää polttoainetta ja vähentää melua

**360°**

**EI KOMPROMISSEJA**

Puhdistusjärjestelmä sijaitsee ohjaamon alapuolella, mikä osaltaan parantaa näkyvyyttä

## EPM

EPM TUOTTAA JOPA 20 HV ENEMMÄN TEHOA TARVITTAESSA.

Sen avulla MF 8S<sup>+</sup> vastaa kuormitukseen säätämällä polttoaineensyöttöä automaattisesti, jotta saat lisätehoa tiukan paikan tullen. Haastaviin kuljetus- ja voimanulosottotehtäviin suunniteltu edistysellinen sähköinen moottorin ja voimansiirron hallinta tarjoaa lisätehoa automaattisesti kuormituksen tai nopeuden lisääntyessä.

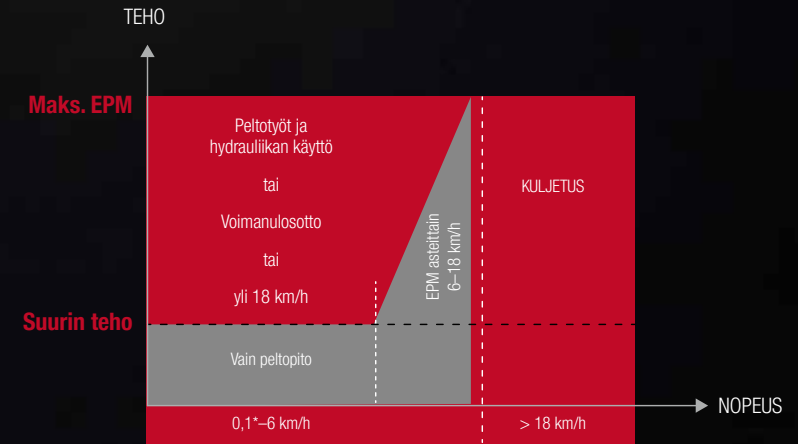

\*EPM aktivoituu, kun traktori liikkuu

\*Ei saatavana mallille MF 8S.305

# HUIPPUTEHOKAS VOIMANSIIRTO

VOIMANSIIRROSSA OLEMME VAIHTANEET  
AJATUKSEN NOPEUDELLE

MF 8S:ään on saatavana kaksi eri automaattivoimansiirtoa, jotka ovat erittäin helppokäyttöisiä, vaihtavat sulavasti ja välittävät voimaa suoraan maahan. Automaattivaihteiston vaihteet vaihtuvat ajatuksennopeudella.

DYNA-7, DYNA E-POWER JA DYNA-VT OVAT  
PARHAAT KOSKAAN VALITSEMASI VOIMANSIIRROT.

Helppo käyttää. Toimii älykkäästi. Tehokas ja mukava.

Voimansiirron tilan valinta I/II

Voimansiirron asetukset

## HALLITTAVUUTTA

” Komennot kämmenelläsi. ”

Multipad-vivulla voi käyttää voimansiirtoa, vakionopeudensäädintä, takanostolaitetta, voimanottoa, päisteenhallintaa ja hydraulikkaventtiilejä. Kaikki toiminnot on sijoitettu kätevästi.









# POWER CONTROL -VIPU

Helppokäyttöinen Massey Fergusonin Power Control -vipu sisältää kolme toimintoa.



## VOIT:

- vaihtaa suuntaa eteen  /taakse 
- vaihtaa nopeuksia ja alueita: ylös  ja alas 
- vapauttaa vedon 
- valita vapaan 

OIKEALLA KÄDELLÄSI VOIT  
KÄYTTÄÄ KUORMAINTA TAI  
TYÖKONEEN HYDRAULIIKKA.

Mikro-joystick –  
2 takahydrauliikkaventtiilin hallinta

Takanostolaitteen  
hallintalaitteet  
Ylös/vapaa/alas

C1-vakionopeudensäädin

Moottorin käyntinopeuden muisti A

C2-vakionopeudensäädin

Hallinta eteen

Peruutuksenhallinta

MF Guiden aktivointi

Räätälöitävät toiminnot

# DYNA E-POWER

Kahden kytkimen voimansiirtotekniikan uusi aikakausi.

TEHOA HYVÄLLÄ  
HYÖTYSUHTEELLA.  
**VÄÄNTÖÄ  
KESKEYTTÄMÄTTÄ.**

4-alueisen vaihteiston sydän on 7:n Powershift-vaihteen Dyna E-Power -voimansiirto, jossa on **kaksoiskytkin**, kuten automaattivaihteisessa autossa.

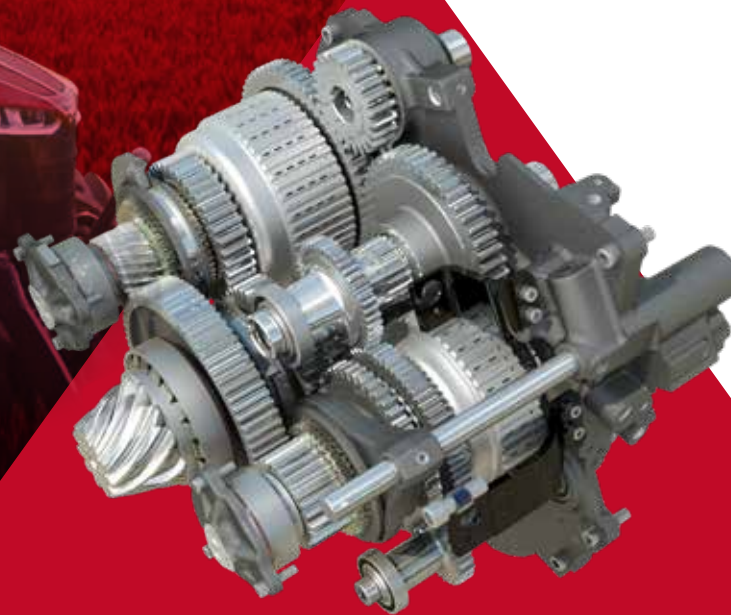



Dyna E-Power on **uusi kaksikytkinvoimansiirto**, jonka Massey Ferguson on suunnitellut MF 8S -sarjaa varten. Dyna E-Power-voimansiirto **välittää tehoa maahan** paremmin kuin muut **helposti ja tarkasti** tarjoten CVT:n kätevyuden ja puoli-Powershift-voimansiirron tehokkuuden.

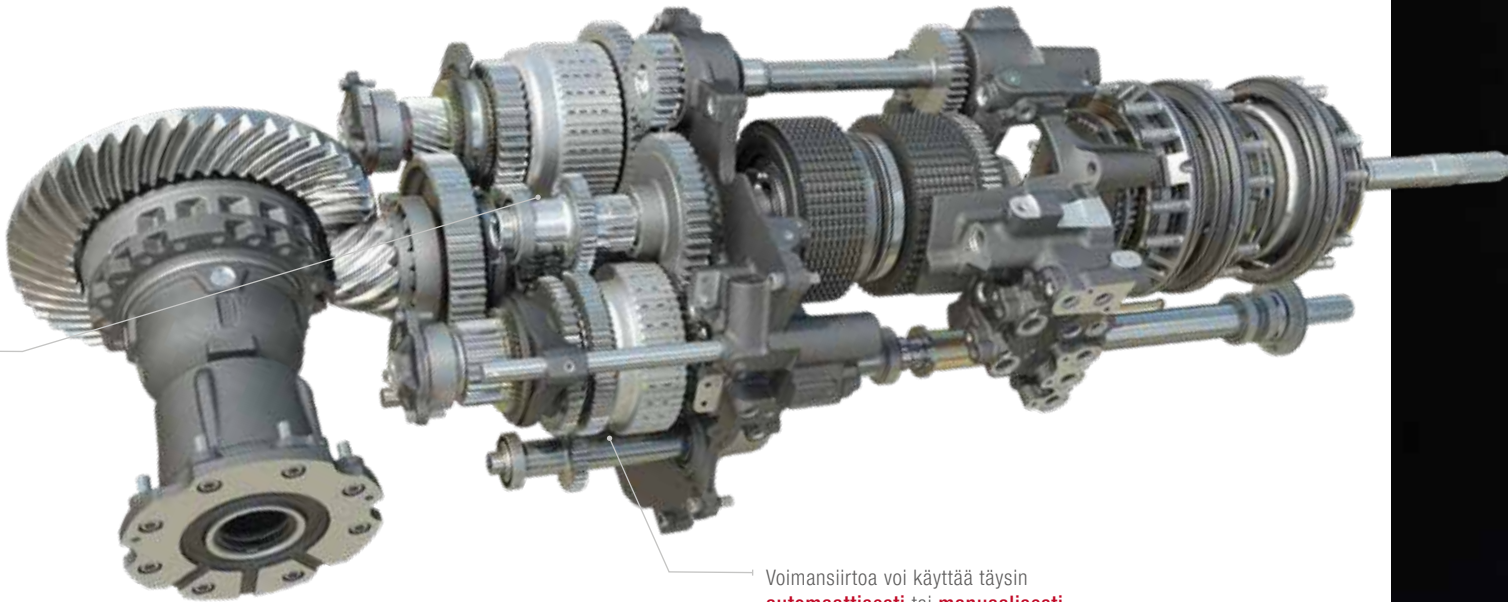

Voimansiirtoa voi käyttää täysin **automaattisesti** tai **manuaalisesti** MultiPad- tai Power Control -vivulla, ja lisäksi vaihtamisen rivakkuutta voi säätää työhön ja olosuhteisiin sopivaksi.

DYNA E-POWER -VOIMANSIIRTO

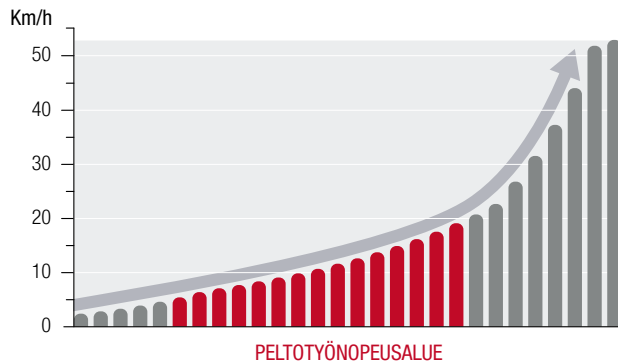

◀ SULAVAA VAIHTAMISTA KAIKILLE VAIHTEILLE:

Pienemmät nopeudenmuutokset 20 km/h asti tarkkaan työskentelyyn pellolla. Suuremmat nopeudenmuutokset 20 km/h jälkeen nopeaan kiihdytykseen huippunopeuteen.

## KATSAUS DYNA E-POWERIN HYÖTYIHIN

- ▶ Erittäin tehokas kahden kytkimen tekniikka automaattivaihteisten autojen tapaan
- ▶ Välittää moottorin tehon maahan energiatehokkaasti ja tuottavasti
- ▶ Estää tehonhäviön keskeyttämättä vääntöä koko käyntinopeusalueella
- ▶ Välittää tehoa maahan jatkuvasti välittömän vaihteen/alueen vaihdon ansiosta
- ▶ Vaihteet vaihtuvat saumattomasti, sulavasti ja energiatehokkaasti. Väliyssuhteiden erotus peltotöissä nopeusalueella 5–20 km/h on vain 9 %
- ▶ 15 vaihdetta peltotyönopeusalueella



**28x28**  
Nopeutta



**-26 %**  
tehonhäviö



**5 %:N**  
polttoaineensäästö

# DYNA-7- VOIMANSIIRTO

Korkea hyötysuhde.  
Voimansiirron teknologia.

VAKIONA  
DYNAAMINEN  
SUORITUSKYKY





Massey Fergusonin uusi Dyna-7-puoli-Powershift-voimansiirto jatkaa siitä, mihin **suuritehoinen ja energiatehokas** Dyna-6 jäi. Lisäksi se on hienostuneempi. Powershift-vaihteita on yksi enemmän, vaihtaminen on sujuvampaa ja hyötysuhde on **15 % parempi kuin Dyna-6-voimansiirrossa.**

Dyna-7-voimansiirrossa on vakiona Eco, joka pienentää moottorin käyntinopeutta suurimmissa ajonopeuksissa, minkä ansiosta **melu on matalammalla tasolla** ja **polttoaineenkulutus vähäisempää.**

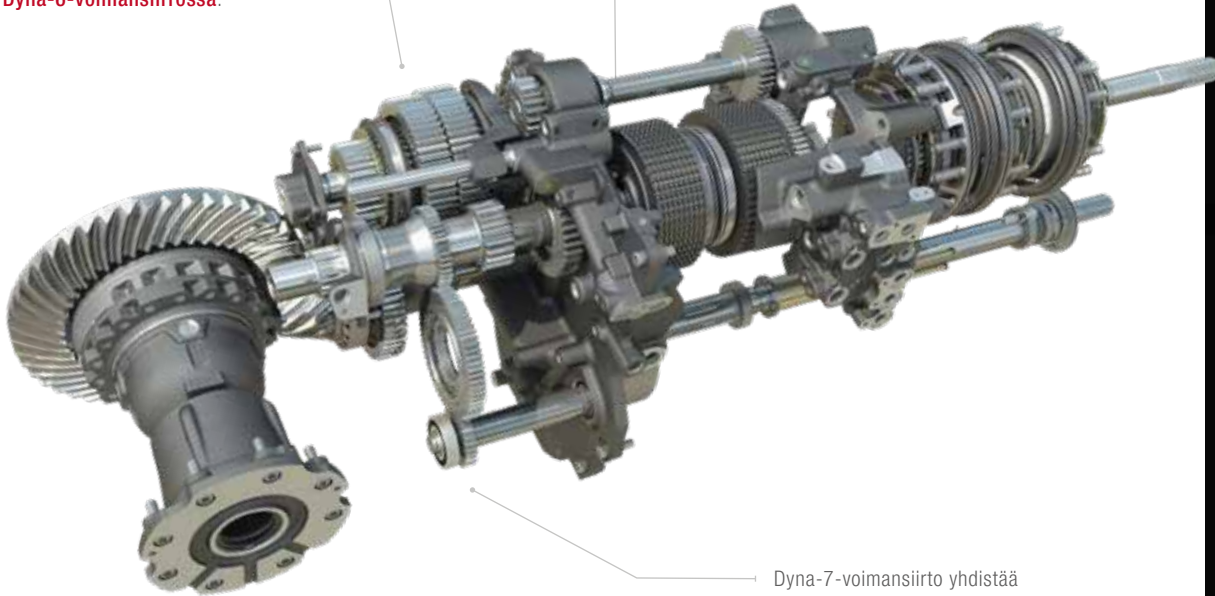

Dyna-7-voimansiirto yhdistää **vaivattoman toiminnan** täydelliseen tehokkuuteen luodakseen **poikkeuksellisen käyttäjäkokemuksen.** Vain Dyna-7-voimansiirrossa on sulava 7-nopeuksinen Dynashift-vaihto kullakin 4 nopeusalueella, mikä tarjoaa valtavan Powershift-joustavuuden laajalla nopeusalueella ja maksimaalisen suorituskyvyn pellolla. Sekä Dynashift että alueen vaihdot tehdään kuormituksen alla ilman tarvetta käyttää kytkinpoljinta.

DYNA-7-VOIMANSIIRTO

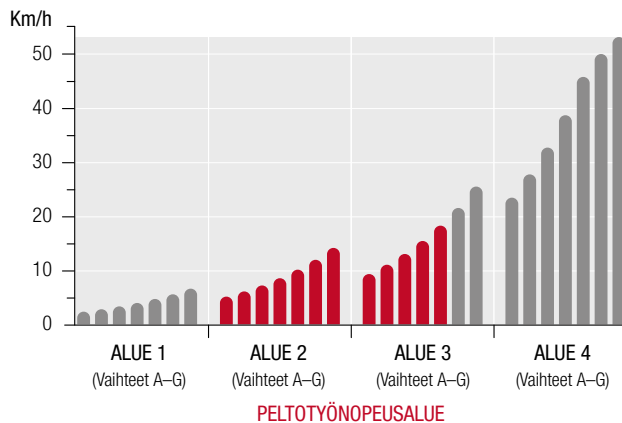

## KATSAUS DYNA-7:N HYÖTYIHIN

- ▶ 12 vaihdetta peltotyönopeusalueella
- ▶ 40 km/h:n tai 50 km/h:n enimmäisnopeus\* matalalla moottorin käyntinopeudella (Eco)
- ▶ Eco-ominaisuus mahdollistaa huippunopeuden saavuttamisen pienellä moottorin käyntinopeudella (enint. 53 km/h, 1 650 r/m), mikä vähentää melua ja polttoaineenkulutusta
- ▶ Vakionopeudet (C1/C2)
- ▶ Jarrupolkimella voimansiirto vapaalle.
- ▶ Suunnanvaihdon aggressiivisuuden säätö ja erillinen säätö eteen ja taakse
- ▶ Dynashift-välityssuhteiden aggressiivisuuden säätö

\* Riippuu markkina-alueen lainsäädännöstä



**28x28**  
Nopeutta



**-15 %**  
tehohäviö vrt. Dyna-6



**5 %:N**  
polttoaineensäästö

# DYNA-VT- VOIMANSIIRTO

SUJUVIN TEHONTUOTTO, ERITTÄIN TUOTTAVA.

Kehittämämme portaaton Dyna-VT-voimansiirto peittoaa kilpailijansa helppokäyttöisyydellään ja tarkkuudellaan.

Se on käyttäjän kannalta intuitiivinen ja helposti ymmärrettävä voimansiirto. Dyna-VT ottaa kaiken irti ja uudet käyttäjät voivat tuntea olevansa yhtä koneen kanssa.



## KATSAUS DYNA-VT:N HYÖTYIHIN

- ▶ Portaaton voimansiirto on erittäin mukava käyttää, ja se optimoi polttoainekulutusta kaiken aikaa
- ▶ Yksinkertainen portaaton nopeudensäätö 0,03–40 tai 50 km/h\*, saatavana 40 km/h:n Super Eco- tai 50 km/h:n\* Eco-toiminnon kera
- ▶ Valittavissa kaksi nopeusluetta väännön optimoimiseksi eri tehtävissä
- ▶ Valittavissa vipu- ja poljinohjaus tarpeen mukaan
- ▶ Supervisor-järjestelmä maksimoi tehon kuormituksen mukaan
- ▶ Uusi Automatic-tilan ansiosta käyttäjät voivat säätää eteenpäinajonopeutta, ja moottorin kierrosnopeutta säädetään automaattisesti kuorman ja nopeuden mukaan
- ▶ Suunnanvaihdon- ja polkimen viiveensäätö ja vedon vapautus jarruttamalla



## PORTAATTOMASTI

säädettävät nopeudet  
0,03–40 km/h tai 50 km/h\*



## ERITTÄIN MUKAVA

portaaton voimansiirto.

\* Riippuu markkina-alueen lainsäädännöstä



# ÄÄRIMMÄISTÄ MUKAVUUTTA. PORTAATON VOIMANSIIRTO.

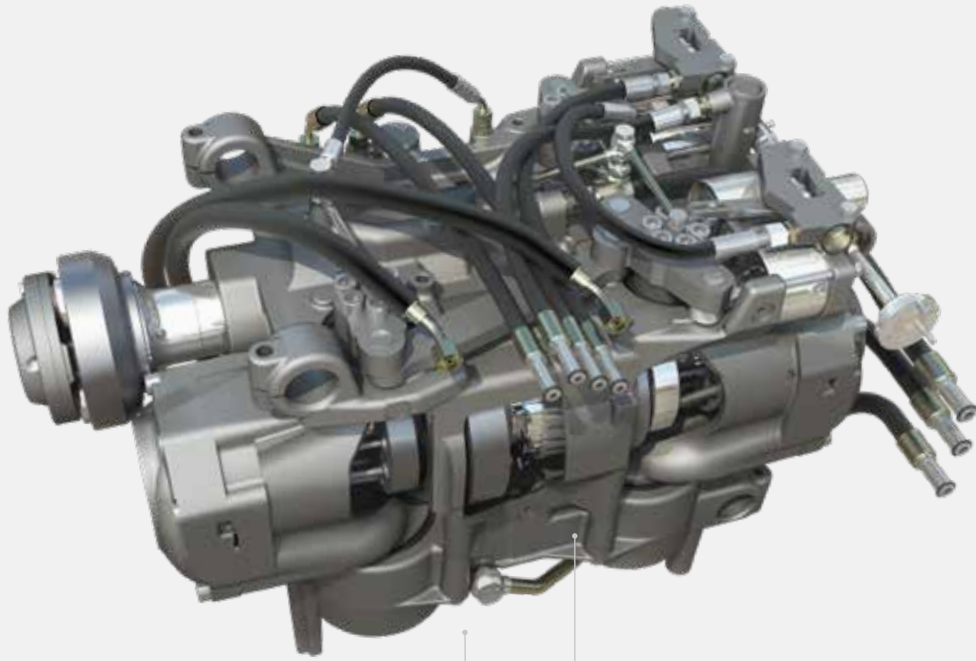

**Automatic-tila** on jatkuvasti valmiustilassa ja aktivoituu, jos moottorin käyntinopeus laskee, kun moottoria kuormitetaan. "Supervisorin" ansiosta moottorin kuormituksen kasvaessa ja moottorin käyntinopeuden laskiessa voimansiirto vähentää eteenpäin suuntautuvaa nopeutta automaattisesti kokonaistehon säilyttämiseksi niin voimanulosottotehtävissä, peltotöissä kuin kuljetustehtävissä. Määriteltyjen C1- ja C2-nopeuden kanssa käytettynä traktori toimii mahdollisimman tehokkaasti kuormituksen vaihdella ja palauttaa vaaditun traktorin nopeuden.

Alkuperäinen Dyna-VT-voimansiirto on insinööriyön taidonnäyte, joka takaa tuottavuuden, käyttömukavuuden ja optimaalisen polttoainetehokkuuden kaikissa tilanteissa.

## AUTOMATIC-TILA

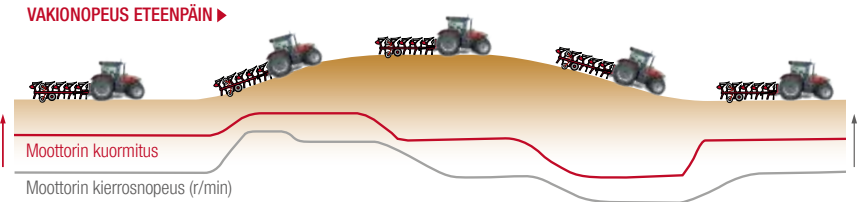

Arvostetussa Dyna-VT:n jatkuvasti muuttuvassa voimansiirrossa on nyt uusi Automatic-tila. Sen ansiosta käyttäjät voivat vaihtaa eteenpäinajovaihdetta Multipad-vivulla tai polkimella, ja moottorin optimaalinen kierrosnopeus asetetaan automaattisesti kuorman ja nopeuden mukaan. Käyttö on sujuvampaa, ja polttoainetehokkuus paranee.

Kun kuorma (punainen viiva) muuttuu olosuhteiden vaihdella, Dyna-VT vastaa muutokseen automaattisesti säätämällä moottorin kierrosnopeutta (harmaa viiva), jotta asetettu ajonopeus säilyy. Näin optimoidaan suorituskyky, säästetään polttoainetta ja vähennetään melua.

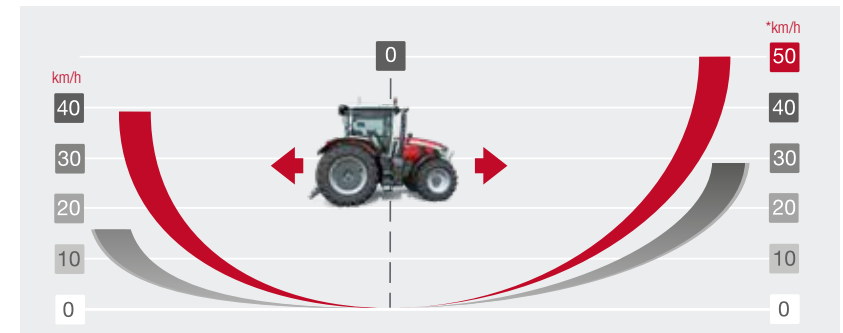

**PORTAATON VOIMANSIIRTO**  
Dyna-VT on hämmästyttävän helppokäyttöinen ja toimii äärimmäisen hyvin vaihtelevissa olosuhteissa. Ei vaihteiden vaihtoa, ei nykimistä eikä vedon tai tehon katkoksia.

Yksinkertainen, portaaton nopeudensäätö ryömintänopeuksista 50 km/h:n\* nopeuteen\*

Riippuu markkina-alueen lainsäädännöstä\*

# MONIPUOLISUUTTA JA VETOKYKYÄ

Traktorin teho ei merkitse mitään, ellei sitä saada välitettyä maahan.

Vain 8,7 tonnin minimipainon ansiosta MF 8S -sarjan traktorit ovat luokan muita malleja kevyempiä. Sen ansiosta ne kulkevat pellolla kevyesti, ja vahvan rakenteen ansiosta ne voivat vetää raskaita kuormia tai käyttää lisäpainoja vetotehtävissä.

Laaja valikoima lisäpainoja ja renkaita, kuten suuri 2,05 m:n takapyörän halkaisija, takaa, että MF 8S -traktorit voidaan räätälöidä tismalleen niiden työtehtäviin maksimipidon saavuttamiseksi, jotta maanpintaa tiivistetään ja polttoainetta kulutetaan mahdollisimman vähän.

Se on osa sitoutumistamme maan suojelemiseen ja säilyttämiseen tuleville sukupolville.

3.05m

**TÄYDELLINEN AKSELIVÄLI  
TUOTTAO TÄYDELLISEN  
TEHON JA SÄILYTTÄÄ  
MAAPERÄN KUOHKEANA.**

Akselivälin pituus on 3,05 m, mikä vakauttaa traktorin raskaan työkonteen kanssa tai ilman, mikä auttaa säilyttämään pidon pellolla ja lisää kuljetusmukavuutta.

Akseliväli yhdistettynä MF 8S:n runkoon tarkoittaa, että lisäpainoa tarvitaan vähemmän, mikä auttaa suojelemaan maanpintaa ja vähentämään maahan kohdistuvaa painetta muokkauksen, istutuksen ja kylvön aikana.

” Maamme on raskasta savea, joten maanpinnan tiivistymisen ehkäiseminen on erittäin tärkeää. ”







### ▲ JOUSTAVUUTTA LISÄPAINOILLA

Hyvää pitoa vaativien töiden tai vastapainoiksi (etu- tai taka) tarvitaan toisinaan lisäpainoa, joten laaja valikoima lisäpainoja on saatavana. MF 8S on saatavana tehtaalta juuri sinulle sopivilla etu- ja takapainoilla.

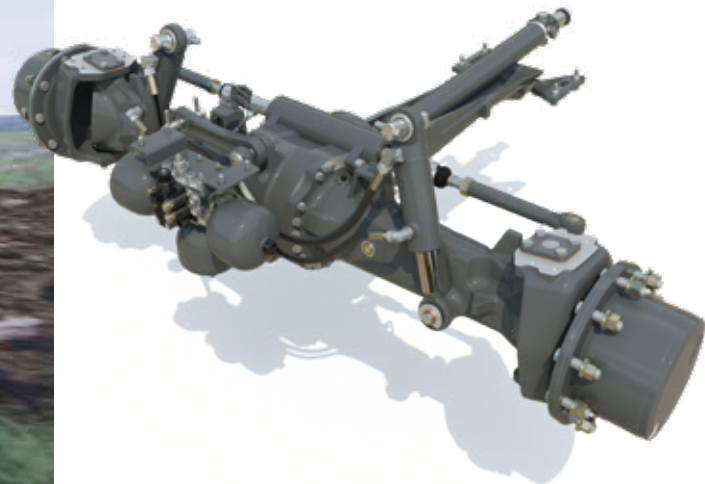

# 5,7 m

kääntösäde\*

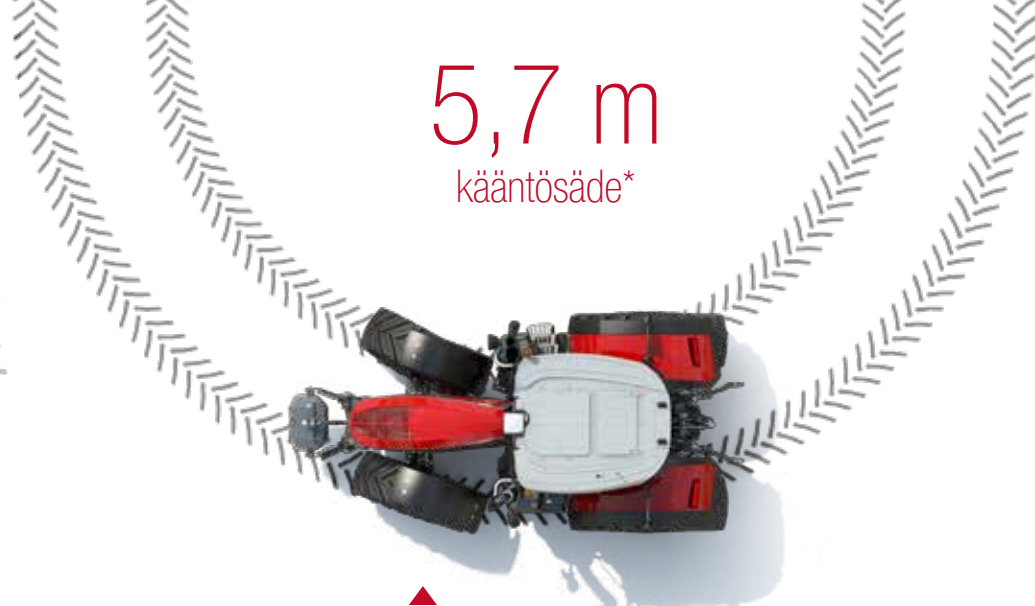

### ▲ AJETTAVUUS

Parempi ohjattavuus kuormaintöissä, maatilalla ja päisteellä käännettäessä.

Rungon ja konepellin kaarevan muotoilun ansiosta kääntösäde on nykytraktoreiden kärkeä.

### ◀ QUADLINK-ETUAKSELIN JOUSITUS

Uusi ja innovatiivinen etuakselin jousitus tarjoaa mukavampaa ja turvallisempaa kyytiä kuljetustehtävissä ja parempaa pitoa. Yksinkertainen rakenne takaa ylivoimaisen mukavan ajon, käänntökulman ja täyden joustokulman sekä maksimoi maavaran. Täysin huoltovapaa.

▼ **SPEEDSTEER** vähentää käyttäjän ponnistuksia, nopeuttaa kääntymistä ja tehostaa työskentelyä.

Sen avulla käyttäjä voi säätää ohjauksen välityssuhdetta ja valita, kuinka monta kierrosta ohjauspyörää on käännettävä tietyn laajuksen käännöksen aikaansaamiseksi.



\*Raideleveys 1 950 mm 600/70R30-eturenkailla





MAKSIMAALINEN PITO,  
MINIMAALINEN MAANPINNAN  
TIIVISTYMINEN JA PIENI  
POLTTOAINEENKULUTUS  
**TRELLEBORG-  
RENKAILLA**





## MIKÄÄN KONE EI TYÖSKENTELE MAATILALLA YKSINÄÄN

joten yhteistyö rengas- ja maatalouskonevalmistajien kanssa on järkevää ja auttaa meitä kaikkia kehittämään tekniikkaamme. Kumppanuutemme tulokset parantavat laatua, tuottavuutta ja suorituskykyä.

Työhön sopivilla renkailla voit suojella maaperää ja tehostaa työskentelyä huomattavasti.

MF NEXT Concept -traktorissa AGRITECHNICA 2019 -näyttelyssä esitellyt uudet Trelleborg TM1000 ProgressiveTraction -renkaat pääsevät nyt työn touhuun uudessa MF 8S:ssä.

### Uusi TM1000 ProgressiveTraction®

täyttää VF-standardit ja sen innovatiivisiin ominaisuuksiin kuuluvat:

- ▶ erinomainen kuohkeus
- ▶ vähemmän rasitusta maaperään
- ▶ erinomainen pito
- ▶ pienempi polttoaineenkulutus ja pienemmät päästöt
- ▶ erinomainen ohjattavuus ja ajomukavuus
- ▶ poikkeuksellinen kestävyys

## SOPIVIEN LISÄPAINOJEN JA RENKAIDEN VALITSEMINEN: YLEISKATSAUS HYÖTYIHIN

- ▶ Lisätehoa maahan
- ▶ Erinomainen pito
- ▶ Vähentää maanpinnan tiivistymistä, mikä tekee hyvää sadolle ja viljelysmaan terveydelle
- ▶ Parempi polttoainetaloudellisuus



JOPA  
**+10 %**  
Parempi pito



**+13 %**  
SUUREMPI  
Renkaanjälki vähentää  
maaperän tiivistymistä



**3 %:N**  
Polttoaineensäästö





# TEHTY KOVAAN TYÖHÖN

ERINOMAINEN TOIMIVUUS  
JA SUORITUSKYKY  
TEHTÄVÄÄN  
KUIN TEHTÄVÄÄN.

Nykyaikaiset työkoneet asettavat yhä uusia vaatimuksia niitä käyttäville traktoreille, joiden odotetaan toimivan nopeammin ja tehokkaammin. MF 8S -sarjan traktorit käsittelevät erinomaisesti raskaitakin työvälineitä, ja niiden nosto- ja ajokapasiteetti on vaikuttava. MF 8S on tehokas, täynnä vääntöä ja ketterä. Valinta on täydellinen, jos etsit konetta ja lyömätöntä voimanulosottoa, joka toimii erinomaisesti ja suorituskykyisesti vaativimpien ja monimutkaisimpien työkoneiden kanssa.







” MF 8S on tehokas,  
täynnä vääntöä  
ja ketterä. ”



# TEHTY KOVAAN TYÖHÖN

## ECO-HYDRAULIIKKA JOPA 205 l/min

Traktorin kokonaissuorituskyvyille hydraulikkajärjestelmän hyötysuhteella on suuri merkitys. MF 8S -traktoreissa on vakiona 150 l/min virtausnopeuden suljettu kuormantunteva hydraulikkajärjestelmä, ja lisävarusteena on saatavana 205 l/min virtausnopeuden järjestelmä ja 205 l/min virtausnopeuden ECO-järjestelmä, joka tarjoaa suurimman virtaaman pienellä käyntinopeudella polttoaineen säästämiseksi.



Enintään

2

etuhydraulikkaventtiiliä ja vapaa paluulinja.



Nostokyky jopa

4 800 kg.

Vahva, integroitu etunostolaite (IFLS) on saatavana lisävarusteena ja suunniteltu etujousitukselle sopivaksi.



## ISOBUS

-sovite yhdistää yhteensopivat työvälineet.



Saatavana

1 000 RPM

etuvoimanotto.

Yhdessä etunostolaitteen kanssa se mahdollistaa tehonsyötön mitä erilaisempiin työkonseihin vähentäen ohituksia ja parantaen hyötysuhdetta. Konkreettisia ajan säästöjä – esimerkiksi kaksinkertainen teho niitossa.





Vakiona

## 4 voimanulosottonopeutta

Dyna E-Power- Dyna-7-voimansiirroissa: 540/540 Eco ja 1000/1000 Eco.

Vakiona 2 voimanulosottonopeutta Dyna-VT:ssä: 540 Eco /1000.

Valinnaisena 1000/1000 Eco. Nopeudet saavutetaan alhaisella moottorin käyntinopeudella, mikä parantaa polttoainetaloudellisuutta entisestään ja auttaa alentamaan melutasoa ohjaamossa.



Jopa

## 10 000 kg:n

nostokyky kestävällä takanostolaitteella

Ultimate Draft Controlin avulla. MF:n digitaalisen ELC-järjestelmän vetovastussäätö takaa tarkemman syvyydensäädön ja paremman maan vetovastuksen seurannan. Tuloksena on parempi painonsiirto ja pito, vähemmän luistoa, renkaankulumista ja polttoaineenkulutusta mutta parempi tuottavuus.

## POWER BEYOND

CCLS-HYDRAULIIKKALOHKON RAKENNETTU

POWER BEYOND -TOIMINTO tuottaa öljynvirtausta suoraan pumpulta lisävirtauksen ja paluuputkien avulla, mikä mahdollistaa lisähydrauliikkaventtiilien yhdistämisen.



Jopa

## 5

takahydrauliikkaventtiilillä ja vapaa paluu paineen vapautusvivulla.



TEHTY  
**MAKSIMOIMAAN  
KÄYTTÖAIKA**

HUOLETON TRAKTORIN  
OMISTAJA





YHTEYDESSÄ MISSÄ TAHANSA.  
MILLOIN TAHANSA.

**5 VUODEN** LISENSSI VAKIONA.

MF CONNECT TARJOAA PIDEMPÄÄ  
KÄYTETTÄVYYSAIKAA, OPTIMOITUJA HUOLTOJA  
JA ÄLYKKÄITÄ PALVELUITA.

OMISTAJA, JÄLLEENMYYJÄ JA TRAKTORI  
OVAT SAUMATTOMASTI YHTEYDESSÄ.

MF Connect on konekannanvalvontajärjestelmä, jonka avulla  
asiakkaat voivat seurata Massey Ferguson -koneitaan tarkasti.

Koneen käytön ja laitteiden toimintaparametrien lähes  
tosiainen tarkastelu älypuhelimella, tabletilla tai  
tietokoneella ei ole koskaan ollut yhtä helppoa.

Etädiagnoosiin ansiosta omistajat ja esimiehet voivat  
johtaa toimintaa tuottoisammin, mikä auttaa parantamaan  
kannattavuutta ja takaamaan optimaalisen käyttöajan.

**MF Caren avulla pidät kulut ruodussa ja  
takaat MF 8S:n optimaalisen suorituskyvyn.**

MF Care -huoltosopimukset ja laajennetut takuut mukautuvat  
maksukykyysi ja työaikoihisi. Määräaikaishuoltosopimus  
tarjoaa ehkäisevää huoltoa, jossa vikoihin tartutaan, ennen  
kuin niistä tulee ongelmia, mikä lyhentää seisonta-aikaa.  
Täydellinen huoltokirja ja alkuperäisten AGCO Parts  
-varaosien käyttäminen lisäävät koneen jälleenmyyntiarvoa.

- ▶ Suojaa koneen jälleenmyyntiarvoa
- ▶ Joustavat ehdot ja pitkäaikaiset hinnat
- ▶ Saatavana 12 kuukauden ajan rekisteröinnistä
- ▶ Kokeneiden MF-asentajien huollot  
paikan päällä tai liikkeessä

	SILVER	GOLD
KUVAUS	SÄÄNNÖLLISEN HUOLLON SOPIMUKSET Palvelupakettiin kuuluvat kaikki kiinteisiin hintoihin perustuvat määräaikaishuoltotyöt.	KORJAUSSOPIMUKSET Laajennetun takuun sopimukset, jotka tarjoavat turvaa korjauskustannuksien varalta (ei kulumisen). Valittavissa hinnat omavastuulla tai ilman.
KONEEN TYYPI	Kaikki	Kaikki
SÄÄNNÖLLINEN HUOLTO*	KYLLÄ	KYLLÄ
KORJAUSKUS- TANNUS	EI	KYLLÄ
OMAVASTUU	EI	Vaihtoehdot: 0, 190 tai 490 €

\*AGCO:n ilmoittama listahinta viittaa ainoastaan laajennettuun takuuseen eikä sisällä huoltoa.

**MASSEY FERGUSON TARJOAA KATTAVAT  
JA TEHOKKAAT PALVELUT**



6 000 h  
5 vuotta



3 000 h  
5 vuotta



50 000 paalia  
5 vuotta



6 000 h  
5 vuotta



2 000 h  
3 vuotta

Vain ISOBUS-  
yhteensopivat koneet



25 000 paalia  
3 vuotta

# VARAOSAT JA HUOLTO

## TUKEA

### KONEELLESII, KOKO SEN TOIMINTA-AJAKSI

Maatalouskoneen hankinta, omistaminen ja huolto voi olla monimutkaista, joten mahdollisimman hyvä tuki on erittäin tärkeää. Massey Ferguson -asiakkaana saat aina henkilökohtaista, ripeää ja ystävällistä tukea asiantuntevalta myyjäverkostoltamme, joka ymmärtää liiketoimintaasi perinpohjaisesti.

Varaosien ja huollon saatavuus ei lakkaa sen vuoksi, että konetta ei enää valmistettaisi. Tuemme sinua, niin kauan kuin omistat Massey Ferguson -koneen.

Olemme ylpeitä jokaisesta myymästämme koneesta ja otamme niistä vastuun. Missiomme on varmistaa, että koneesi toimii luotettavasti joka kerta, kun käännät virta-avaimesta.

” Haluan päivittäisen huollon olevan nopeaa ja helppoa, jotta voin viettää enemmän aikaa perheen parissa. ”





## MF 8S:N HUOLTO ON SUUNNITELTU NOPEAKSI, HELPOKSI, YKSINKERTAISEKSI JA KUSTANNUSTEHOKKAAKSI.

Olemme yhdistäneet käytännöllisyyden tyylikkäästi, jotta päivittäinen kunnossapito on nopeaa, yksinkertaista ja helppoa, mikä vähentää kunnossapitostressiä ja päästää sinut pellolle aiemmin, mikä parantaa tuottavuutta ja lisää vapaa-aikaasi. Massey Ferguson MF 8S -sarjan traktori minimoi työhön valmistautumisajan.

### LISÄVARUSTEET JA TARVIKKEET

Nykyajan maanviljelyssä tarvitaan koneita, jotka on optimoitu liiketoimintaasi. Laajan lisävaruste- ja tarvikkevalikoimamme avulla voit räätälöidä Massey Ferguson -koneesi tarpeisiisi. Valikoima sisältää kaikkea kuormaimista, painoista, lisähydrauliikkaventtiileistä ja nopeammin virtaavista hydrauliikkajärjestelmistä aina automaattisiin ohjausjärjestelmiin. Työskentelymukavuudestasi huolehtivat erikoisistuimet, äänentoistojärjestelmät, kylmälokerot yms.

MF:n insinöörit ovat läpikäyneet koko tarjontamme kaikista näkökulmista: yhteensopivuudesta ja turvallisuudesta, kestävyyyteen ja suorituskykyyn. Asiantuntevaa huoltoa tarjoavat Massey Ferguson -jälleenmyyjät, joilla on käytettävissä kaikki tarvittavat asennustyökalut ja osaaminen.



Moottorin ilmansuodattimen vaihtaminen on erittäin helppoa.



Ohjaamon ilmansuodatin on helposti irrotettavissa puhdistusta varten.



Etuakseli ja kapea konepelti helpottavat öljyn määrän tarkistamista ja suodattimen vaihtamista.



Jäähdytyspaketti on helposti käytettävissä, mikä helpottaa ja nopeuttaa sen puhdistamista.



Polttoaine- ja AdBlue®-säiliöiden täyttäminen ei ole koskaan ollut helpompaa.

# MFservices

## AINA RINNALLASI KASVATTAMASSA **KANNATTAVUUTTASI**

MF SERVICES TARJOAA KAIKEN, MITÄ  
MF 8S -KONEEN TOIMINNAN TUKI TARVITSEE.

Kätevä ja mukautettava MF Services auttaa pitämään käyttökustannukset kurissa sekä budjetoimaan ja suunnittelemaan liiketoimintaa paremmin – sen ansiosta jokainen koneen käyttötunti on sujuva ja voit keskittyä maanviljelyn ydinliiketoimintaan.

Kattava palvelupaketti tekee **Massey Ferguson** -maatalouskoneiden omistajuudesta ja käytöstä helpompaa kuin koskaan.





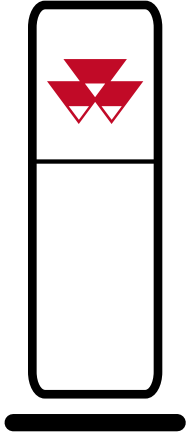

## MASSEY FERGUSON -JÄLLEENMYyjÄVERKOSTO

MF-jälleenmyyjällä on seudun paras asiantuntemus maatalouskoneista. Voit aina kääntyä jälleenmyyjän puoleen ja saat parhaat palvelut myynnistä, huollosta ja korjauksista aina varaosiin ja uusiin koneisiin.

YLI 4 700 HUOLTO-  
JA KORJAUSPISTETTÄ  
YMPÄRI MAAILMAN



## MASSEY FERGUSONIN AIDOT VARAOSAT

OVAT PARAS TAE UUDEN MF 8S:N ARVON SÄILYMISELLE  
JA SUOJA YLLÄTTÄVIÄ KESKEYTYKSIÄ VASTAAN.

Lisävarusteiden valikoima on laaja ja sisältää muun muassa voiteluaineita, AdBlue-liuosta, huoltosarjoja ja ohjaamon lisävarusteita. Lisävarusteet ovat saatavilla vain MF-jälleenmyyjältä.

AGCO Parts Books To Go -mobiilisovelluksella voit etsiä MF-varaosia nopeasti ja helposti ja tilata ne suoraan. Sovellus on ladattavissa App Store- ja Google Play -sovelluskaupasta. Henkilökohtaiset käyttäjätunnukset ovat saatavana MF-jälleenmyyjältä.



## MASSEY FERGUSON -OHEISTUOTTEET

NYT VOIT NÄYTTÄÄ YHTÄ TYYLIKKÄÄLTÄ  
KUIN MASSEY FERGUSON -TRAKTORISI.

Etsitkö lippistä, joka sointuisi MF 8S:ään? Tarvitsetko tyylikkään ja kestävä haalarin töihin? Laadukas valikoimamme tarjoaa viljelytoimintaasi, perheeseesi ja elämäntapaasi sopivat vaatteet.

Kirjaudu sisään verkkokauppaamme, niin voit tutustua valikoimaamme:

[Shop.MasseyFerguson.Com](http://Shop.MasseyFerguson.Com)

Edellä esiteltyjä tukipalveluita koskevia ehtoja on noudatettava. Kaikkia palvelupaketteja ei välttämättä ole saatavilla kaikilla markkina-alueilla.

Voit tarkistaa saatavuuden lähimmältä MF-jälleenmyyjältä.

# NYT VOIT TEHDÄ MF 8S:STÄ ITSESI JA MAATILASI KALTAISEN



A



B



D

	EFFICIENT	EXCLUSIVE
<b>MOOTTORI</b>		
6-sylinterinen AGCO POWER Stage 5	●	●
Moottori ja nopeusmuisti	●	●
Hydrauliset venttiilinnostimet (HLA)	●	●
Moottorin matala joutokäyntinopeus (750 r/m)	●	●
Moottorin lohkolämmitin	○	○
<b>VOIMANSIIRTO</b>		
Suunnanvaihdin	●	●
Oikean puolen suunnanvaihdin	●	●
<b>A</b> Multipad-vipu kädensijassa	●	●
Dyna-VT 40 km/h Super Eco	-	●
Dyna-VT 50 km/h Eco	-	○
Dyna-7 – 40 km/h Super Eco – Speedmatching & Autodrive	●	●
Dyna-7 – 50 km/h Eco* – Speedmatching & Autodrive	○	○
Dyna E-Power – 40 km/h Super Eco – Speedmatching & Autodrive	●	●
Dyna E-Power – 50 km/h Eco* – Speedmatching & Autodrive	○	○
Ryömintä (Dyna-7)	○	○
4-nopeuksinen vakionopeudensäädin	●	●
Dynaaminen jarrutusjärjestelmä	●	●
ParkLock-pysäköintijarru	●	●
<b>KULJETTAJAN YMPÄRISTÖ</b>		
Vakioilmastointi ja manuaalinen säätö	●	-
Automaattinen ilmastointi ja usean alueen virtauksenhallinta	○	●
Kattoluukku	●	●
Automaattinen ilmajousitettu kääntyvä istuin, lämmitetty, sivuttaisvaimennus	●	○
<b>B</b> Puolinhakainen automaattinen ilmajousitettu kääntyvä istuin – lämmitetty, ilmastoitu, sivuttaisvaimennus	-	●
Apumiehenistuin ja turvavyö	●	●
Mekaaninen ohjaamon jousitus	●	○
Aktiivinen mekaaninen ohjaamon jousitus	○	●
Radiossa Bluetooth-yhteys ja etupaneelissa AUX- ja USB-liitännät ja integroitu mikrofoni – käyttöpainikkeet kädensijassa	●	●
DAB+-yhteensopivassa radiossa Bluetooth-yhteys ja etupaneelissa AUX- ja USB-liitännät ja integroitu mikrofoni – käyttöpainikkeet kädensijassa	○	○
Laajakulmaisten teleskooppipeilien sähköinen huurteenpoisto ja säätö	○	●
Tuulilasin pesu ja pyyhintä oikealla	○	○
Takaikkunan huurteenpoisto	○	○
Säädettävä ohjauspylväs ja kallistusmuisti	●	○
Säädettävä ohjauspylväs ja kallistusmuisti ja SpeedSteer	○	●
Tutka ja luistonesto	○	●
<b>C</b> Digitaalinen MF vDisplay -pääte	●	●
<b>D</b> Datatronic 5:n 9 tuuman kosketusnäyttö (traktorin asetusten hallinta ja ISOBUS integroituna ja lisävarusteena, radion ja puhelimen käyttöliittymä, MF E-Loader, kamera ja MF Guide -yhteensopiva)	○	●
9":n Fieldstar 5 -kosketusnäyttöpääte (ISOBUS, kamera- ja MF Guide -yhteensopivuus)	○	○
Perävaunun ohjausakselin hallinta	○	○
Dual Control	○	●
Päisteautomaatiikka	○	●



C

- Ei saatavana
- Vakiovaruste
- Lisävaruste
- \* Riippuu markkina-alueen lainsäädännöstä



	EFFICIENT	EXCLUSIVE
<b>TEKNOLOGIA</b>		
ISOBUS-yhteensopivuus ja -takallitettä	○	●
Etu ISOBUS-pistoke	○	○
MF Guide -yhteensopiva	○	●
MF Guide NovAtel SM / CM NTRIP / CM Radio & NTRIP ja Go Mode	○	○
MF Guide Trimble SM / CM NTRIP / CM Radio & NTRIP ja Go Mode	○	○
36 osion hallinta ja VRC (5 tuotetta)	○	○
Edistyksellinen ohjaus – yksi ajolinja ja pinnanmuotosegmentit	○	○
<b>E</b> Integroitu kattokamera	○	●
TaskDoc Pro	○	○
Connect-telemetry 5 vuoden ilmaisella lisenssillä	●	●
<b>RUNKO JA HYDRAULIIKKA</b>		
Mekaaniset hydrauliventtiilit	○	-
Sähköiset ja mekaaniset hydrauliventtiilit	●	-
Hydrauliikkaventtiilien sähköinen ohjaus ja paineenalennusvipu	-	●
Sähköhydraulinen Efficient-monoimi-joystick	○	-
Sähköhydraulinen Exclusive-joystick	-	○
Multipadin micro-joystick	●	●
Kuormaimen sovitteet, sähköventtiili ja joystick	○	○
Kuormaimen sovitteet ja hydrauliikkasarja SMS 3. Live	○	○
Vapaa paluulinja	○	●
Power Beyond ja liittimet P/T/LS/D	○	●
Dyna-7 / Dyna E-Power – 150 l/min CCLS	●	●
Dyna-7 / Dyna E-Power – 205 l/min CCLS	○	○
Dyna-VT – 205 l/min CCLS	-	○
Dyna-7 / Dyna E-Power – 205 l/min CCLS ECO	○	○
<b>F</b> Dyna-VT – 205 l/min CCLS ECO	-	○
Sähköisen nostolaitteen hallintalaitteet ja aktiivinen kuljetusvaimennus	●	●
Automaattinen voimanulosotto	●	●
Sähköinen voimanulosoton nopeuden valitsin	●	●
Automaattinen nelipyörävedon ja tasauspyörästäön lukon toiminnot	●	●
Teleskooppiset sivurajoittimet	●	●
Automaattiset sivurajoittimet	○	○
Hydraulinen työntövarsi	○	○
Integroitu etunostolaite	○	○
Integroitu etuvoimanulosotto	○	○
<b>SÄHKÖLAITTEET</b>		
Päävirtakatkaisija ja apukäynnistyskosketin	●	●
Ulkoiset nostolaitteen kytkimet lokasuojissa	●	●
Ulkoiset voimanulosoton kytkimet lokasuojassa	●	●
Ulkoisen etäventtiilin ohjaus lokasuojassa	●	●
<b>G</b> 16 LED-työvalo	○	●
Automaattinen peruutusvalo	○	○
<b>MUUT VARUSTEET (OMINAISUUDET VOIVAT VAIHDELLA MARKKINOITAIN)</b>		
Jousitettu etuakseli ja lukitus	●	●
Kääntyvät etulokasuojat	○	○
Perävaunun paineilmajarrut	●	●
Paineilmatoiset perävaunun jarrut ja yhden linjan perävaunun hydraulijarrut ja ABS-pistorasia	○	○



E



F



G

## TEKNISET TIEDOT

		MF 8S.205	MF 8S.225	MF 8S.245	MF 8S.265	MF 8S.285	MF 8S.305
<b>Moottori</b>		AGCO POWER					
Moottorin tyyppi		AGCO POWER					
Sylintereitä/venttiileitä/tilavuus	kpl/kpl/cm <sup>3</sup>	6/4/7 400					
Sylinterin halkaisija/iskun pituus	mm/mm	108/134					
Imuilma		Turbo, sähköinen hukkaportti ja intercooler					
Ruiskutustyyppi		Yhteispaine					
Tuulettajan tyyppi		Viscotronic					
Suurin teho hv	☛ ISO hv (kW)	205(151)	225(165)	245(180)	265(195)	285(210)	305(225)
Moottorin r/min maksimiteholla	r/min	1 850					
Suurin vääntö, 1 000–1 500 r/m	☛ Nm	950	1 000	1 100	1 200	1,260	1,280
Suurin teho EPM:llä	hv (kW)	225(165)	245(180)	265(195)	285(210)	305(225)	-
Suurin vääntö EPM:llä, 1 000–1 500 r/min	Nm	1 000	1 100	1 200	1 260	1,280	-
Suurin voimanottoakselin teho (OECD, tarkkuus +/- 3 %)	hv (kW)	186(137)	199(146)	216(159)	231(170)	249(183)	268(198)
Polttoainesäiliön tilavuus	l	460 (500 Dyna-VT:lla)					
AdBlue®-säiliön tilavuus	l	43					
Huoltoväli	tunnit	600					
<b>Dyna-7-voimansiirto</b>							
Vaihteiden lukumäärä	eteen/taakse	28/28					
Pienin nopeus, 1 500 r/min	km/h	1,8					
Ryömintävaihteiden määrä	eteen/taakse	56/56					
Pienin nopeus ryöminnällä		190 m/h, 1 500 r/min					
43 km/h SuperEco, moottorin käyntinopeus	r/min	1 350					
53 km/h* Eco, moottorin käyntinopeus	r/min	1 650					
<b>Dyna E-Power -voimansiirto</b>							
Vaihteiden lukumäärä	eteen/taakse	28/28 Autodrivella					
Pienin nopeus, 1 500 r/min	km/h	1,9					
43 km/h SuperEco, moottorin käyntinopeus	r/min	1 300					
53 km/h* Eco, moottorin käyntinopeus	r/min	1 600					
<b>Dyna-VT-voimansiirto</b>							
Vaihteiden lukumäärä	eteen/taakse	Portaaton automaattivaihteisto					
Peltotyönopeusalue	km/h	Eteen: 0,03–28 km/h – taakse: 0,03–16 km/h					
Tienopeusalue	km/h	Eteen: 0,03–50 km/h* – taakse: 0,03–38 km/h					
40 km/h SuperEco moottorin käyntinopeudella	r/min	1 400					
50 km/h* Eco, moottorin käyntinopeus	r/min	1 550					

Olemme tehneet kaikki toimenpiteet varmistaaksemme, että tämän julkaisun sisältämät tiedot ovat niin ajankohtaiset ja tarkat kuin mahdollista. Julkaisussa voi silti olla virheitä, epätarkkuuksia ja puutteita; ja ominaisuuksia voidaan muuttaa milloin tahansa ilmoittamatta siitä. Siksi kaikki spesifikaatiot ja tekniset tiedot pitää tarkastaa ja vahvistaa Massey Ferguson -jälleenmyyjän kanssa ennen kauppasopimuksen allekirjoitusta.



		MF 8S.205	MF 8S.225	MF 8S.245	MF 8S.265	MF 8S.285	MF 8S.305
<b>Takanostolaite ja hydrauliiikka</b>							
Vetovarsien tyyppi	KAT	KAT 3					
Enimmäisnostokapasiteetti vetovarsien päässä	kg	10 000					
Hydrauliiikan tyyppi ja suurin tuotto	l/min	Suljettu kuorman tunteva järjestelmä 150 l/min (ei saatavana Dyna-VT-voimansiirrolla)					
Hydrauliiikan tyyppi ja suurin tuotto – Vaihtoehto 1	l/min	Suljettu kuorman tunteva järjestelmä 205 l/min					
Hydrauliiikan tyyppi ja suurin tuotto – Vaihtoehto 2	l/min	Suljettu kuorman tunteva järjestelmä 205 l/min Eco 205 l/min, 1 650 r/min					
Suurin paine	bar	200					
Hydrauliikkaventtiilien enimmäismäärä takana		5					
<b>Voimanulosotto (takana)</b>							
<b>Moottorin kierrosnopeus</b>							
540 Eco / 1 000 (vain Dyna-VT)	r/min	1 577 / 1 882					
1 000 Eco / 1 000 Eco (vain Dyna-VT)	r/min	1 882 / 1 605					
540 / 540 Eco / 1 000 / 1 000 Eco (vain Dyna-7 & Dyna E-Power)	r/min	1 867/1 499/1 903/1 528					
Akselin halkaisija	tuumaa	1 3/8" 6 & 21 uraa					
<b>Etunostolaite ja -voimanulosotto</b>							
Enimmäisnostokapasiteetti vetovarsien päässä	kg	4 800					
Hydrauliikkaventtiilien enimmäismäärä edessä		2					
Moottorin käyntinopeus etuvoimanulosoton nopeudella 1 000	r/min	1 920					
<b>Vanteet ja renkaat</b>							
<b>(koko valikoima saatavana) Lisätietoa saat jälleenmyyjältä</b>							
Edessä		VF 600/70 R30 - 540/65 R30 (vakio) - 710/55 R30					
Takana		VF 650/75 R42 - 650/65 R42 (vakio) - 900/50 R42					
<b>Painot</b>							
<b>(Voi vaihdella varustelusta riippuen. Lisätietoa saat jälleenmyyjältä)</b>							
Minimipaino / keskipaino / maksimipaino	kg	8 700 / 10 000 / 13 700					
Ajoneuvon enimmäisbruttopaino*	kg	16 000					

ISO 14396

- Ei saatavana

\* Riippuu markkina-alueen lainsäädännössä

## MITAT

		Dyna 7	Dyna E-Power	Dyna-VT
A Akseliväli	m	3,05		
B Kokonaispituus etunostolaitteesta takanostolaitteen vetovarsiin	mm	5 375		
C Korkeus taka-akselin keskeltä MF Connect -antennien yläpään	mm	2 390		2 410
D Kokonaiskorkeus	mm	3 390		3 410





**VILJELIJÖILTÄ**  
VILJELIÖILLE  
SUUNNITELTU  
KONEET







[www.masseyferguson.fi](http://www.masseyferguson.fi)

[www.facebook.com/masseyferguson suomi](https://www.facebook.com/masseyferguson suomi)  
[Twitter.com/MF\\_EAME](https://twitter.com/MF_EAME)  
[Instagram.com/MasseyFergusonGlobal](https://www.instagram.com/MasseyFergusonGlobal)  
[www.YouTube.com/MasseyFergusonGlobal](https://www.youtube.com/MasseyFergusonGlobal)



**MASSEY FERGUSON**® on AGCO:n maailmanlaajuinen tuotemerkki.  
© AGCO Corporation | A-FI-17256 | Suomi

**TURUN**  
**KONEKESKUS**

Turun Konekeskus Oy  
Ruopankatu 8  
20360 TURKU (Finland)  
[www.turun konekeskus.fi](http://www.turun konekeskus.fi)  
[verkkokauppa.turun konekeskus.fi](http://verkkokauppa.turun konekeskus.fi)  
puh. 020 7459 700



**MASSEY FERGUSON**